

Guide de l'utilisateur de l'autochargeur Dell™ PowerVault™ 122T DLT VS80

[Introduction](#)

[Installation de l'autochargeur](#)

[Fonctionnement de l'autochargeur](#)

[Administration de l'autochargeur](#)

[Diagnostics et dépannage](#)

[Caractéristiques techniques](#)

[Contacter Dell](#)

[Aide](#)

[Réglementation](#)

Remarques, avertissements et sections « Attention »

Tout au long de ce guide, certains blocs de texte sont accompagnés d'icônes et imprimés en gras ou en italiques. Ces passages correspondent à des remarques, à des avertissements ou à des sections « Attention » et sont utilisés comme suit :



REMARQUE : une REMARQUE contient des informations importantes destinées à vous aider à mieux utiliser votre système.



AVERTISSEMENT : un AVERTISSEMENT vous signale soit un risque de dommage matériel, soit un risque de perte de données et vous explique comment pallier le problème.



ATTENTION : la section ATTENTION indique une situation potentiellement dangereuse qui, si elle n'est pas évitée, risque d'entraîner la mort ou des blessures corporelles graves.

Les informations contenues dans ce document sont susceptibles d'être modifiées sans préavis.
© 2002-2004 Dell Inc. Tous droits réservés.

Toute reproduction totale ou partielle sans autorisation écrite de Dell Inc. est strictement interdite.

Les marques citées dans ce texte : Dell, le logo DELL, PowerVault, Dimension, Inspiron, OptiPlex, Latitude, Dell Precision, PowerApp, PowerEdge, PowerConnect, Axim et DellNet sont des marques de Dell Inc. ; Microsoft, Windows et Windows NT sont des marques déposées de Microsoft Corporation.

D'autres noms et marques de fabrique peuvent être cités dans ce document en référence aux entités possédant ces marques et ces noms ou leurs produits. Dell Inc. ne revendique aucun droit de propriété sur les marques de fabrique et noms ne lui appartenant pas.

Parution initiale : juin 2002
Dernière révision : février 2004

[Retour au sommaire](#)

Administration de l'autochargeur : Guide de l'utilisateur de l'autochargeur Dell™ PowerVault™ 122T DLT VS80

- [Configuration de l'autochargeur](#)
 - [Mise à jour du micrologiciel](#)
 - [Exécution du test système de l'autochargeur](#)
 - [Recherche d'informations sur l'autochargeur](#)
-

Configuration de l'autochargeur

Le menu **Configuration** vous permet de réaliser les opérations suivantes :

- 1 Réinitialisation de l'autochargeur
- 1 Définition des numéros d'identification SCSI
- 1 Modes de fonctionnement de l'autochargeur
- 1 Mise à jour du micrologiciel

Pour accéder au menu **Configuration** depuis l'écran initial ou le menu principal, appuyez sur le bouton + ou - jusqu'à ce que **Configuration** s'affiche sur la première ligne de l'écran à cristaux liquides. Appuyez sur **Enter**, puis sur le bouton + ou - pour accéder aux options disponibles. Appuyez sur **Enter** pour exécuter l'option de menu qui s'affiche.

Réinitialisation de l'autochargeur

L'option **Reset** (réinitialiser) permet de réinitialiser la robotique et le lecteur de bande de l'autochargeur, de générer un nouvel inventaire de cartouches et de supprimer tout état d'erreur.



REMARQUE : cette option est principalement utilisée lorsque l'autochargeur est en état d'erreur.

Pour accéder à cette option, procédez comme suit :

1. Depuis l'écran initial ou le menu principal, appuyez sur le bouton + ou - jusqu'à ce que **Configuration** s'affiche sur la première ligne de l'écran à cristaux liquides, puis appuyez sur **Enter**.
2. Appuyez sur le bouton + ou - jusqu'à ce que **Reset** (réinitialiser) s'affiche sur l'écran à cristaux liquides.
3. Appuyez sur **Enter** pour réinitialiser l'autochargeur.
4. Une fois réinitialisé, l'autochargeur recommence à fonctionner normalement et affiche l'écran initial.

Modification du numéro d'identification SCSI

L'option **Change SCSI ID** (modifier le numéro d'identification SCSI) permet de modifier le numéro d'identification SCSI utilisé par l'autochargeur. L'autochargeur fonctionne en tant que périphérique SCSI unique avec deux numéros d'unité logique (LUN). L'un des LUN (0) désigne le lecteur de bande, l'autre (1) la robotique de l'autochargeur.

Le numéro d'identification SCSI par défaut est 6. Vous devez modifier le numéro d'identification SCSI uniquement si un autre périphérique présent sur le bus SCSI dispose du même numéro d'identification.

Pour accéder à cette option, procédez comme suit :

1. Depuis l'écran initial ou le menu principal, appuyez sur le bouton + ou - jusqu'à ce que **Configuration** s'affiche sur la première ligne de l'écran à cristaux liquides, puis appuyez sur **Enter**.
2. Appuyez sur le bouton + ou - jusqu'à ce que **Change SCSI ID** (modifier le numéro d'identification SCSI) s'affiche sur l'écran à cristaux liquides. La deuxième ligne affiche le numéro d'identification SCSI actuel.
3. Appuyez sur **Enter**. La deuxième ligne sur l'écran à cristaux liquides affiche **New ID:** (nouveau numéro d'identification :).
4. Appuyez sur le bouton + ou - jusqu'à ce que le numéro d'identification SCSI recherché s'affiche.
5. Appuyez sur **Enter**. L'écran à cristaux liquides affiche **Please Cycle Power** (redémarrez).



REMARQUE : si vous ne le redémarrez pas, l'autochargeur ne réagira pas aux entrées du panneau de commande.

6. Éteignez l'autochargeur. Après quelques secondes, rallumez-le.

Le numéro d'identification SCSI est désormais activé.



REMARQUE : si vous modifiez le numéro d'identification SCSI, vous devrez peut-être également redémarrer le serveur hôte et reconfigurer votre logiciel de sauvegarde avant de pouvoir utiliser l'autochargeur. Pour plus d'informations, reportez-vous à la documentation matérielle et logicielle.

Modes de fonctionnement de l'autochargeur

Présentation

Le mode de fonctionnement est différent selon que le chargement des cartouches est automatique (contrôlé par le logiciel d'automatisation) ou manuel (commandé depuis le panneau de commandes de l'autochargeur). L'autochargeur fonctionne toujours en mode Autodetect (détection automatique), ce qui simplifie la tâche à l'utilisateur. En mode de détection automatique, l'autochargeur considère que vous *n'utilisez pas* de logiciel d'automatisation pour contrôler le fonctionnement des cartouches ou des lecteurs. Ce mode s'appelle mode **Stacker** (empilement) ou mode **Sequential** (séquentiel). Si l'autochargeur détecte qu'un logiciel d'automatisation contrôle l'activité du lecteur de bande, il bascule automatiquement en mode **Random** (aléatoire).

Mode Random (aléatoire)

Il s'agit du mode de fonctionnement normal en cas d'utilisation d'un logiciel de sauvegarde. En mode aléatoire, l'autochargeur ne charge pas automatiquement des bandes dans le lecteur, mais attend que le logiciel lui en donne l'ordre. Ce mode ne requiert aucune configuration préalable depuis le panneau avant de l'autochargeur. Votre logiciel de sauvegarde doit prendre en charge les autochargeurs, ce qui nécessite souvent l'installation supplémentaire d'un module logiciel de bibliothèque/autochargeur.

Mode Sequential (séquentiel)

Ce mode est utile lorsqu'un logiciel approprié n'est pas disponible. En mode séquentiel, l'autochargeur décharge et charge automatiquement les bandes du et sur le lecteur. L'opérateur détermine la première bande à charger en chargeant cette dernière dans le lecteur grâce aux commandes du panneau avant de l'autochargeur (reportez-vous à la section « [Chargement de cartouches](#) »). Lorsque, pour quelque raison que ce soit, la première bande est saturée ou déchargée, l'autochargeur retire automatiquement la bande du lecteur puis la replace dans son logement d'origine avant de charger le prochain logement disponible. Il opère ainsi pour tous les logements suivants. En mode séquentiel, vous pouvez choisir entre les modes de chargement **Circular** (circulaire) et **Autoload** (chargement automatique) depuis le panneau avant de l'autochargeur. Lorsque l'autochargeur est en mode séquentiel, **SEQ** s'affiche dans le coin inférieur droit de l'écran à cristaux liquides.

Activation/désactivation du mode circulaire

Cette option, uniquement disponible en mode séquentiel, active ou désactive le mode circulaire. Lorsque le mode circulaire est activé, l'autochargeur recharge la première cartouche une fois qu'il a utilisé toutes les cartouches disponibles. Si le mode circulaire est désactivé et que la dernière cartouche est déchargée, l'autochargeur interrompt le chargement jusqu'à ce que vous chargiez manuellement une autre cartouche.



AVERTISSEMENT : soyez prudent lors de l'utilisation de ce mode, car les données déjà inscrites sur vos cartouches risquent d'être écrasées.

Pour accéder à cette option, procédez comme suit :

1. Depuis l'écran initial ou le menu principal, appuyez sur le bouton + ou - jusqu'à ce que **Configuration** s'affiche sur la première ligne de l'écran à cristaux liquides, puis appuyez sur **Enter**.
2. Appuyez sur le bouton + ou - jusqu'à ce que **Circular Mode** (mode circulaire) s'affiche sur l'écran à cristaux liquides. La deuxième ligne de l'écran à cristaux liquides indique l'état actif, **ON** (activé) ou **OFF** (désactivé).
3. Appuyez sur **Enter**. L'écran à cristaux liquides vous indique si le mode circulaire est sur le point d'être activé ou désactivé.
4. Appuyez sur **Enter** pour accepter l'activation du mode circulaire ou sur **Cancel** pour quitter sans enregistrer les changements.

Activation/désactivation du mode de chargement automatique

Cette option, uniquement disponible en mode séquentiel, active ou désactive le mode de chargement automatique. Lors de la mise sous tension, si ce mode est activé, l'autochargeur charge automatiquement dans le lecteur de bande la cartouche provenant du logement plein dont le numéro est le plus petit. Il poursuit ensuite dans l'ordre décrit ci-dessus.

Pour accéder à cette option, procédez comme suit :

1. Depuis l'écran initial ou le menu principal, appuyez sur le bouton + ou - jusqu'à ce que **Configuration** s'affiche sur la première ligne de l'écran à cristaux liquides, puis appuyez sur **Enter**.
2. Appuyez sur le bouton + ou - jusqu'à ce que **Autoload Mode** (mode de chargement automatique) s'affiche sur l'écran à cristaux liquides. La deuxième ligne de l'écran à cristaux liquides indique l'état actif, **ON** (activé) ou **OFF** (désactivé).
3. Appuyez sur **Enter**. L'écran à cristaux liquides vous indique si le mode de chargement automatique est sur le point d'être activé ou désactivé.
4. Appuyez sur **Enter** pour accepter l'activation du mode de chargement automatique ou sur **Cancel** pour quitter sans enregistrer les changements.

Mise à jour du micrologiciel



AVERTISSEMENT : quelle que soit la méthode de mise à jour du micrologiciel choisie, ne mettez pas l'autochargeur hors puis sous tension et ne le réinitialisez pas pendant la mise à jour. Cela risquerait de nuire à son bon fonctionnement.

Utilisation d'une bande de mise à niveau du micrologiciel

L'option Code Update (mise à jour du code) permet d'effectuer une mise à jour du code de micrologiciel de l'autochargeur au moyen d'une cartouche de mise à niveau du micrologiciel.

 **REMARQUE** : cette opération suppose que la bande de mise à niveau est importée au cours de la procédure. N'importez pas la cartouche de mise à niveau du micrologiciel avant d'exécuter cette procédure.

Pour utiliser cette option, procédez comme suit :

1. Depuis l'écran initial ou le menu principal, appuyez sur le bouton + ou - jusqu'à ce que Configuration s'affiche sur la première ligne de l'écran à cristaux liquides, puis appuyez sur **Enter**.
2. Appuyez sur le bouton + ou - jusqu'à ce que Code Update (mise à jour du code) s'affiche sur l'écran à cristaux liquides, puis appuyez sur **Enter**.

Si le carrousel est plein, l'écran à cristaux liquides indique No slot free for transfer (aucun logement disponible pour le transfert). Appuyez plusieurs fois sur **Cancel** jusqu'à ce que le menu principal ou l'écran initial s'affiche. Exportez une cartouche afin de libérer de la place pour la cartouche de mise à niveau du micrologiciel (reportez-vous à la section « [Exportation de cartouches](#) »). Revenez ensuite à l'étape 1 pour mettre le micrologiciel à jour.

Si le carrousel n'est pas plein, l'autochargeur sélectionne le premier logement libre et vous invite à y insérer la cartouche de mise à niveau du micrologiciel.

3. Insérez la cartouche dans le compartiment du support.

 **REMARQUE** : si la cartouche n'est pas une cartouche valide de mise à jour de code, elle sera exportée et l'écran à cristaux liquides affichera le message Bad upgrade tape (bande de mise à niveau incorrecte).

Pendant la mise à jour du micrologiciel, qui peut prendre plusieurs minutes, l'écran à cristaux liquides affiche CODE UPDATE IN PROGRESS (mise à jour du code en cours). Une fois la mise à jour du micrologiciel terminée, l'autochargeur se réinitialise, puis décharge et exporte la cartouche de mise à jour du code.

4. Retirez la cartouche de mise à jour du code, puis appuyez sur **Enter** à l'invite de l'écran à cristaux liquides.
5. Si vous avez exporté une cartouche de données afin de libérer de la place pour la cartouche de mise à jour du code, veillez à importer la cartouche vers son logement d'origine (reportez-vous à la section « [Importation de cartouches](#) »).

 **REMARQUE** : après la mise à jour du micrologiciel, la version affichée sur l'écran à cristaux liquides ne sera pas mise à jour avant que l'autochargeur soit mis hors, puis de nouveau sous tension.

Utilisation de SCSI

Pour obtenir les fichiers et instructions nécessaires pour mettre à jour le micrologiciel du lecteur et de l'autochargeur via SCSI, rendez-vous à l'adresse support.dell.com pour plus d'informations.

Exécution du test système de l'autochargeur

L'option System Test (test système) soumet l'autochargeur à un test en boucle comprenant les séquences de chargement, calibrage et déchargement des cartouches du carrousel. L'exécution de ce test permet de vérifier le bon fonctionnement de l'autochargeur et du lecteur de bande. Le test système fonctionne en boucle jusqu'à ce que vous appuyiez sur **Cancel**. Pendant l'exécution d'un test système, toutes les opérations ordinaires de sauvegarde ou de restauration sont interrompues.

Pour exécuter un test système :

 **REMARQUE** : le carrousel doit comporter une cartouche au moins pour effectuer ce test système. Dans le cas contraire, vous devez en insérer une avant de lancer l'opération.

1. Depuis l'écran initial ou le menu principal, appuyez sur le bouton + ou - jusqu'à ce que Diagnostics s'affiche sur la première ligne de l'écran à cristaux liquides, puis appuyez sur **Enter**.
 2. Lorsque System Test (test système) s'affiche sur l'écran à cristaux liquides, appuyez sur **Enter** pour commencer le test.
 3. L'option Test Count (nombre de cycles) affiche le nombre de cycles charger-décharger réalisés.
 4. Appuyez sur **Cancel** pour interrompre le test.
-

Recherche d'informations sur l'autochargeur

Le menu **Information** permet d'accéder à des informations sur l'autochargeur, notamment le compte de cycles, le journal des événements et la version du micrologiciel.

Nombre de cycles

L'option Cycle Count (nombre de cycles) affiche le compte de cycles total, qui augmente à chaque fois qu'une bande est chargée dans le lecteur ou exportée depuis l'autochargeur.

Pour utiliser cette option, procédez comme suit :

1. Depuis l'écran initial ou le menu principal, appuyez sur le bouton + ou - jusqu'à ce que Information s'affiche sur la première ligne de l'écran à cristaux

liquides, puis appuyez sur **Enter** pour accéder aux options disponibles.

2. Appuyez sur le bouton + ou - jusqu'à ce que `cycle count` (nombre de cycles) s'affiche sur l'écran à cristaux liquides. L'écran à cristaux liquides affiche le nombre total de cycles.
3. Appuyez sur **Cancel** une fois que vous avez terminé.

Affichage du journal des événements

Cette option permet d'accéder aux erreurs et aux événements de l'autochargeur récemment enregistrés (reportez-vous à la section « [Codes d'erreur de l'autochargeur](#) »).

1. Depuis l'écran initial ou le menu principal, appuyez sur le bouton + ou - jusqu'à ce que `Information` s'affiche sur la première ligne de l'écran à cristaux liquides, puis appuyez sur **Enter** pour accéder aux options disponibles.
2. Appuyez sur le bouton + ou - jusqu'à ce que `View Event Log` (afficher le journal des événements) s'affiche sur l'écran à cristaux liquides.

Celui-ci affiche également les erreurs et les événements actuellement répertoriés dans le journal des événements.

3. Appuyez sur **Enter** pour accéder au dernier événement enregistré dans le journal.
4. Appuyez sur le bouton + ou - pour afficher chacun des événements enregistrés dans le journal.
5. Appuyez sur **Cancel** une fois que vous avez terminé.

Version du micrologiciel

L'option `Firmware Revision` (version du micrologiciel) affiche la version du microprogramme installé dans l'autochargeur.



REMARQUE : les microprogrammes du lecteur de bande et de l'autochargeur ne font qu'un, mais s'affichent sous la forme de trois numéros sur le panneau avant, à savoir : `Drive SCSI Controller` (contrôleur SCSI du lecteur), `Robotics Controller Firmware` (micrologiciel du contrôleur de la robotique) et `Robotics SCSI Controller Firmware` (micrologiciel du contrôleur SCSI de la robotique).

Pour utiliser cette option, procédez comme suit :

1. Depuis l'écran initial ou le menu principal, appuyez sur le bouton + ou - jusqu'à ce que `Information` s'affiche sur la première ligne de l'écran à cristaux liquides, puis appuyez sur **Enter** pour accéder aux options disponibles.
2. Appuyez sur le bouton + ou - jusqu'à ce que `Firmware Rev` (version du micrologiciel) s'affiche sur l'écran à cristaux liquides.
3. L'écran à cristaux liquides affiche la version du micrologiciel installé sur l'autochargeur.



REMARQUE : après la mise à jour du micrologiciel, la version affichée sur l'écran à cristaux liquides ne sera pas mise à jour avant que l'autochargeur soit mis hors, puis de nouveau sous tension.

4. Appuyez sur **Cancel** une fois que vous avez terminé.

[Retour au sommaire](#)

[Retour au sommaire](#)

[Contacter Dell](#)

Contacter Dell

Pour contacter Dell par Internet, vous pouvez accéder aux sites Web suivants :

- 1 www.dell.com
- 1 support.dell.com (support technique)
- 1 premiersupport.dell.com (support technique pour les organismes gouvernementaux, les institutions de formation, les services de santé, et les moyennes et grandes entreprises, notamment les clients Premier, Platinum et Gold)

Pour obtenir des adresses Web spécifiques pour votre pays, rendez-vous à la section correspondante du tableau ci-dessous.

REMARQUE : des numéros verts sont disponibles dans tous les pays répertoriés.

Pour contacter Dell, utilisez les adresses électroniques, numéros de téléphone et indicatifs fournis dans le tableau suivant. Si vous ne savez pas quels indicatifs utiliser, contactez un opérateur local ou international.

Pays (ville) Indicatif international Indicatif de pays Indicatif de la ville	Nom ou catégorie de service, site Web et adresse électronique	Indicatifs de région, numéros locaux et numéros verts
Afrique du Sud (Johannesburg) Indicatif international : 09/091 Indicatif de pays : 27 Indicatif de la ville : 11	Site Web : support.euro.dell.com	
	Adresse électronique : dell_za_support@dell.com	
	Support technique	011 709 7710
	Service clientèle	011 709 7707
	Ventes	011 709 7700
	Télécopie	011 706 0495
Standard	011 709 7700	
Allemagne (Langen) Indicatif international : 00 Indicatif de pays : 49 Indicatif de la ville : 6103	Site Web : support.euro.dell.com	
	Adresse électronique : tech_support_central_europe@dell.com	
	Support technique	06103 766-7200
	Service clientèle pour les particuliers/petites entreprises	0180-5-224400
	Service clientèle - Clients en dehors des États-Unis	06103 766-9570
	Comptes privilégiés - Service clientèle	06103 766-9420
	Service clientèle pour les grands comptes	06103 766-9560
	Service clientèle pour les comptes publics	06103 766-9555
Standard	06103 766-7000	
Antilles néerlandaises	Support général	001-800-882-1519
Amérique latine	Support technique à la clientèle (Austin, Texas, États-Unis)	512 728-4093
	Service clientèle (Austin, Texas, États-Unis)	512 728-3619
	Télécopie (support technique et service clientèle) (Austin, Texas, États-Unis)	512 728-3883
	Ventes (Austin, Texas, États-Unis)	512 728-4397
	Télécopie du service des ventes (Austin, Texas, États-Unis)	512 728-4600 ou 512 728-3772
Anguilla	Support général	Numéro vert : 800-335-0031
Antigua et Barbuda	Support général	1-800-805-5924
Antilles néerlandaises	Support général	001-800-882-1519
Argentine (Buenos Aires) Indicatif international : 00	Site Web : www.dell.com.ar	
	Support technique et service clientèle	Numéro vert : 0-800-444-0733

Indicatif de pays : 54 Indicatif de la ville : 11	Ventes	0-810-444-3355
	Télécopie du support technique	11 4515 7139
	Télécopie du service clientèle	11 4515 7138
Aruba	Support général	Numéro vert : 800-1578
Australie (Sydney) Indicatif international : 0011 Indicatif de pays : 61 Indicatif de la ville : 2	Adresse électronique (Australie) : au_tech_support@dell.com	
	Adresse électronique (Nouvelle-Zélande) : nz_tech_support@dell.com	
	Particuliers et petites entreprises	1-300-65-55-33
	Organismes gouvernementaux et entreprises	Numéro vert : 1-800-633-559
	Division Comptes privilégiés	Numéro vert : 1-800-060-889
	Service clientèle	Numéro vert : 1-800-819-339
	Ventes aux entreprises	Numéro vert : 1-800-808-385
	Transaction - Ventes	Numéro vert : 1-800-808-312
	Télécopie	Numéro vert : 1-800-818-341
Autriche (Vienne) Indicatif international : 900 Indicatif de pays : 43 Indicatif de la ville : 1	Site Web : support.euro.dell.com	
	Adresse électronique : tech_support_central_europe@dell.com	
	Ventes aux particuliers/petites entreprises	0820 240 530 00
	Télécopie pour les particuliers/petites entreprises	0820 240 530 49
	Service clientèle pour les particuliers/petites entreprises	0820 240 530 14
	Service clientèle - Comptes privilégiés/grandes entreprises	0820 240 530 16
	Support technique pour les particuliers/petites entreprises	0820 240 530 14
	Support technique - Comptes privilégiés/Grandes entreprises	0660 8779
	Standard	0820 240 530 00
Bahamas	Support général	Numéro vert : 1-866-278-6818
Barbade	Support général	1-800-534-3066
Belgique (Bruxelles) Indicatif international : 00 Indication de pays : 32 Indicatif de la ville : 2	Site Web : support.euro.dell.com	
	Adresse électronique : tech_be@dell.com	
	Adresse électronique pour les clients francophones : support.euro.dell.com/be/fr/emaildell/	
	Support technique	02 481 92 88
	Service clientèle	02 481 91 19
	Ventes aux entreprises	02 481 91 00
	Télécopie	02 481 92 99
	Standard	02 481 91 00
Bermudes	Support général	1-800-342-0671
Bolivie	Support général	Numéro vert : 800-10-0238
Brésil Indicatif international : 00 Indicatif de pays : 55 Indicatif de la ville : 51	Site Web : www.dell.com/br	
	Service clientèle, support technique	0800 90 3355
	Télécopie du support technique	51 481 5470
	Télécopie du service clientèle	51 481 5480
	Ventes	0800 90 3390
Brunei Indicatif de pays : 673	Support technique pour la clientèle (Penang, Malaisie)	604 633 4966
	Service clientèle (Penang, Malaisie)	604 633 4949
	Transaction - Ventes (Penang, Malaisie)	604 633 4955
Canada (North York, Ontario) Indicatif international : 011	État de la commande en ligne : www.dell.ca/ostatus	
	Support technique automatisé (AutoTech)	Numéro vert : 1-800-247-9362
	Télécopie du support technique (TechFax)	Numéro vert : 1-800-950-1329
	Service clientèle (particuliers et petites entreprises)	Numéro vert : 1-800-847-4096
	Service clientèle (moyennes et grandes entreprises, organismes gouvernementaux)	Numéro vert : 1-800-326-9463
	Support technique (particuliers et petites	Numéro vert : 1-800-847-4096

	entreprises)	
	Support technique (moyennes et grandes entreprises, organismes gouvernementaux)	Numéro vert : 1-800-387-5757
	Ventes (particuliers et petites entreprises)	Numéro vert : 1-800-387-5752
	Ventes (moyennes et grandes entreprises, organismes gouvernementaux)	Numéro vert : 1-800-387-5755
	Ventes de pièces de rechange et ventes de services étendus	1 866 440 3355
Chili (Santiago) Indicatif de pays : 56 Indicatif de la ville : 2	Ventes, service clientèle et support technique	Numéro vert : 1230-020-4823
Chine (Xiamen) Indicatif de pays : 86 Indicatif de la ville : 592	Site Web du support technique : support.dell.com.cn	
	Adresse électronique du support technique : cn_support@dell.com	
	Télécopie du support technique	818 1350
	Support technique (Dimension™ et Inspiron™)	Numéro vert : 800 858 2969
	Support technique (OptiPlex™, Latitude™ et Dell Precision™)	Numéro vert : 800 858 0950
	Support technique (serveurs et stockage)	Numéro vert : 800 858 0960
	Support technique (projecteurs, assistants personnels, imprimantes, commutateurs, routeurs, etc.)	Numéro vert : 800 858 2920
	Expérience de la clientèle	Numéro vert : 800 858 2060
	Particuliers et petites entreprises	Numéro vert : 800 858 2222
	Division Comptes privilégiés	Numéro vert : 800 858 2557
	Comptes de grands groupes - Programme des comptes hors États-Unis	Numéro vert : 800 858 2055
	Comptes de grands groupes - Comptes clés	Numéro vert : 800 858 2628
	Comptes de grands groupes - Nord	Numéro vert : 800 858 2999
	Comptes de grands groupes - Nord (organismes gouvernementaux et ministère de l'éducation)	Numéro vert : 800 858 2955
	Comptes de grands groupes - Est	Numéro vert : 800 858 2020
	Comptes de grands groupes - Est (organismes gouvernementaux et ministère de l'éducation)	Numéro vert : 800 858 2669
	Comptes de grands groupes - Queue Team	Numéro vert : 800 858 2222
	Comptes de grands groupes - Sud	Numéro vert : 800 858 2355
	Comptes de grands groupes - Ouest	Numéro vert : 800 858 2811
	Comptes de grands groupes - Pièces de rechange	Numéro vert : 800 858 2621
Colombie	Support général	980-9-15-3978
Corée (Séoul) Indicatif international : 001 Indicatif de pays : 82 Indicatif de la ville : 2	Support technique	Numéro vert : 080-200-3800
	Ventes	Numéro vert : 080-200-3600
	Service clientèle (Séoul, Corée)	Numéro vert : 080-200-3800
	Service clientèle (Penang, Malaisie)	604 633 4949
	Télécopie	2194-6202
	Standard	2194-6000
Costa Rica	Support général	0800-012-0435
Danemark (Copenhague) Indicatif international : 00 Indicatif de pays : 45	Site Web : support.euro.dell.com	
	Support par courrier électronique (ordinateurs portables) : den_nbk_support@dell.com	
	Support par courrier électronique (ordinateurs de bureau) : den_support@dell.com	
	Support par courrier électronique (serveurs) : Nordic_server_support@dell.com	
	Support technique	7023 0182
	Service clientèle (relationnel)	7023 0184
	Service clientèle pour les particuliers/petites entreprises	3287 5505
	Standard (relationnel)	3287 1200
	Standard télécopie (relationnel)	3287 1201

	Standard (particuliers/petites entreprises)	3287 5000
	Standard télécopie (particuliers/petites entreprises)	3287 5001
Dominique	Support général	Numéro vert : 1-866-278-6821
El Salvador	Support général	01-899-753-0777
Équateur	Support général	Numéro vert : 999-119
Espagne (Madrid) Indicatif international : 00 Indicatif de pays : 34 Indicatif de la ville : 91	Site Web : support.euro.dell.com	
	Adresse électronique : support.euro.dell.com/es/es/emailldell/	
	Particuliers et petites entreprises	
	Support technique	902 100 130
	Service clientèle	902 118 540
	Ventes	902 118 541
	Standard	902 118 541
	Télécopie	902 118 539
	Entreprise	
	Support technique	902 100 130
	Service clientèle	902 118 546
	Standard	91 722 92 00
	Télécopie	91 722 95 83
États-Unis (Austin, Texas) Indicatif international : 011 Indicatif de pays : 1	Service automatisé de suivi des commandes	Numéro vert : 1-800-433-9014
	Support technique automatisé (AutoTech) (ordinateurs portables et de bureau)	Numéro vert : 1-800-247-9362
	Grand public (particuliers et travailleurs indépendants)	
	Support technique	Numéro vert : 1-800-624-9896
	Service clientèle	Numéro vert : 1-800-624-9897
	Service et Support DellNet™	Numéro vert : 1-877-DellNet (1-877-335-5638)
	Clients - Programme d'achat Employés	Numéro vert : 1-800-695-8133
	Site Web des services financiers : www.dellfinancialservices.com	
	Services financiers (location/prêts)	Numéro vert : 1-877-577-3355
	Services financiers (Comptes privilégiés Dell [DPA])	Numéro vert : 1-800-283-2210
	Entreprises	
	Service clientèle et support technique	Numéro vert : 1-800-822-8965
	Clients - Programme d'achat Employés	Numéro vert : 1-800-695-8133
	Support technique - Imprimantes et projecteurs	Numéro vert : 1-877-459-7298
	Secteur public (organismes gouvernementaux, institutions médicales ou de formation)	
	Service clientèle et support technique	Numéro vert : 1-800-456-3355
	Clients - Programme d'achat Employés	Numéro vert : 1-800-234-1490
	Ventes Dell	Numéro vert : 1-800-289-3355 ou numéro vert : 1-800-879-3355
	Point de vente Dell (ordinateurs Dell réusinés)	Numéro vert : 1-888-798-7561
	Ventes - Logiciels et périphériques	Numéro vert : 1-800-671-3355
	Ventes de pièces de rechange	Numéro vert : 1-800-357-3355
	Ventes - Service étendu et garantie	Numéro vert : 1-800-247-4618
	Télécopie	Numéro vert : 1-800-727-8320
Services Dell pour les sourds, malentendants ou les personnes ayant des difficultés d'élocution	Numéro vert : 1-877-DELLTTY (1-877-335-5889)	
Finlande (Helsinki) Indicatif international : 990 Indicatif de pays : 358 Indicatif de la ville : 9	Site Web : support.euro.dell.com	
	Adresse électronique : fin_support@dell.com	
	Support par courrier électronique (serveurs) : Nordic_support@dell.com	
	Support technique	09 253 313 60
	Télécopie du support technique	09 253 313 81

	Service clientèle relationnel	09 253 313 38
	Service clientèle pour les particuliers/petites entreprises	09 693 791 94
	Télécopie	09 253 313 99
	Standard	09 253 313 00
France (Paris) (Montpellier)	Site Web : support.euro.dell.com	
Indicatif international : 00	Adresse électronique : support.euro.dell.com/fr/fr/emaildell/	
Indicatif de pays : 33	Particuliers et petites entreprises	
Indicatifs des villes : (1) (4)	Support technique	0825 387 270
	Service clientèle	0825 823 833
	Standard	0825 004 700
	Standard (appels de l'étranger)	04 99 75 40 00
	Ventes	0825 004 700
	Télécopie	0825 004 701
	Télécopie (appels de l'étranger)	04 99 75 40 01
	Entreprise	
	Support technique	0825 004 719
	Service clientèle	0825 338 339
	Standard	01 55 94 71 00
	Ventes	01 55 94 71 00
Télécopie	01 55 94 71 01	
Grèce	Site Web : support.euro.dell.com	
Indicatif international : 00	Adresse électronique : support.euro.dell.com/gr/en/emaildell/	
Indicatif de pays : 30	Support technique	080044149518
	Support technique Gold	08844140083
	Standard	2108129800
	Ventes	2108129800
	Télécopie	2108129812
Grenade	Support général	Numéro vert : 1-866-540-3355
Guatemala	Support général	1-800-999-0136
Guyane	Support général	Numéro vert : 1-877-270-4609
Hong Kong	Site Web : support.ap.dell.com	
Indicatif international : 001	Adresse électronique : ap_support@dell.com	
Indicatif de pays : 852	Support technique (Dimension™ et Inspiron™)	2969 3189
	Support technique (OptiPlex™, Latitude™ et Dell Precision™)	2969 3191
	Support technique (PowerApp™, PowerEdge™, PowerConnect™ et PowerVault™)	2969 3196
	Services d'assistance téléphonique Gold Queue (CEE)	2969 3187
	Défense de la clientèle	3416 0910
	Comptes de grands groupes	3416 0907
	Programmes clients globaux	3416 0908
	Service des moyennes entreprises	3416 0912
	Service des particuliers et petites entreprises	2969 3105
Inde	Support technique	1600 33 8045
	Ventes	1600 33 8044
Irlande (Cherrywood)	Site Web : support.euro.dell.com	
Indicatif international : 16	Adresse électronique : dell_direct_support@dell.com	
Indicatif de pays : 353	Support technique	1850 543 543
	Royaume-Uni Support technique (numéro utilisable au R.-U. uniquement)	0870 908 0800
Indicatif de la ville : 1	Service clientèle pour les particuliers	01 204 4014
	Service clientèle pour les petites entreprises	01 204 4014
	Royaume-Uni Service clientèle (numéro utilisable au R.-U. uniquement)	0870 906 0010
	Service clientèle pour les entreprises	1850 200 982

	Service clientèle pour les entreprises (numéro utilisable au R.-U. uniquement)	0870 907 4499
	Ventes en Irlande	01 204 4444
	Royaume-Uni Ventes (numéro utilisable au R.-U. uniquement)	0870 907 4000
	Télécopie/Télécopie du service des ventes	01 204 0103
	Standard	01 204 4444
Îles Caïman	Support général	1-800-805-7541
Îles Turks-et-Caicos	Support général	Numéro vert : 1-866-540-3355
Îles Vierges américaines	Support général	1-877-673-3355
Îles Vierges britanniques	Support général	Numéro vert : 1-866-278-6820
Italie (Milan)	Site Web : support.euro.dell.com	
Indicatif international : 00	Adresse électronique : support.euro.dell.com/it/it/emaildell/	
Indicatif de pays : 39	Particuliers et petites entreprises	
Indicatif de la ville : 02	Support technique	02 577 826 90
	Service clientèle	02 696 821 14
	Télécopie	02 696 821 13
	Standard	02 696 821 12
	Entreprise	
	Support technique	02 577 826 90
	Service clientèle	02 577 825 55
	Télécopie	02 575 035 30
	Standard	02 577 821
Jamaïque	Support général (numéro utilisable en Jamaïque uniquement)	1-800-682-3639
Japon (Kawasaki)	Site Web : support.jp.dell.com	
Indicatif international : 001	Support technique (serveurs)	Numéro vert : 0120-198-498
Indicatif de pays : 81	Support technique hors du Japon (serveurs)	81-44-556-4162
Indicatif de la ville : 44	Support technique (Dimension™ et Inspiron™)	Numéro vert : 0120-198-226
	Support technique en dehors du Japon (Dimension et Inspiron)	81-44-520-1435
	Support technique (Dell Precision™, OptiPlex™ et Latitude™)	Numéro vert : 0120-198-433
	Support technique en dehors du Japon (Dell Precision, OptiPlex et Latitude)	81-44-556-3894
	Support technique (Axim™)	Numéro vert : 0120-981-690
	Support technique hors du Japon (Axim)	81-44-556-3468
	Service de télécopie	044-556-3490
	Service de commande automatisé 24 heures sur 24	044-556-3801
	Service clientèle	044-556-4240
	Service des ventes pour les entreprises (jusqu'à 400 employés)	044-556-1465
	Ventes - Service des comptes privilégiés (plus de 400 employés)	044-556-3433
	Ventes - Comptes de grands groupes (plus de 3 500 employés)	044-556-3430
	Ventes publiques (agences gouvernementales, institutions de formation et médicales)	044-556-1469
	Segmentation globale - Japon	044-556-3469
	Particuliers	044-556-1760
	Standard	044-556-4300
Luxembourg	Site Web : support.euro.dell.com	
Indicatif international : 00	Adresse électronique : tech_be@dell.com	
Indicatif de pays : 352	Support technique (Bruxelles, Belgique)	3420808075
	Ventes aux particuliers/petites entreprises (Bruxelles, Belgique)	Numéro vert : 080016884
	Ventes aux entreprises (Bruxelles, Belgique)	02 481 91 00
	Service clientèle (Bruxelles, Belgique)	02 481 91 19
	Télécopie (Bruxelles, Belgique)	02 481 92 99
	Standard (Bruxelles, Belgique)	02 481 91 00

Macao Indicatif de pays : 853	Support technique	Numéro vert : 0800 582
	Service clientèle (Penang, Malaisie)	604 633 4949
Malaisie (Penang) Indicatif international : 00 Indicatif de pays : 60 Indicatif de la ville : 4	Transaction - Ventes	Numéro vert : 0800 581
	Support technique	Numéro vert : 1 800 888 298
	Service clientèle	04 633 4949
	Transaction - Ventes	Numéro vert : 1 800 888 202
Mexique Indicatif international : 00 Indicatif de pays : 52	Support technique à la clientèle	001-877-384-8979 ou 001-877-269-3383
	Ventes	50-81-8800 ou 01-800-888-3355
	Service clientèle	001-877-384-8979 ou 001-877-269-3383
	Principal	50-81-8800 ou 01-800-888-3355
Montserrat	Support général	Numéro vert : 1-866-278-6822
Nicaragua	Support général	001-800-220-1006
Nouvelle-Zélande Indicatif international : 00 Indicatif de pays : 64	Adresse électronique (Nouvelle-Zélande) : nz_tech_support@dell.com	
	Adresse électronique (Australie) : au_tech_support@dell.com	
	Particuliers et petites entreprises	0800 446 255
	Organismes gouvernementaux et entreprises	0800 444 617
	Ventes	0800 441 567
	Télécopie	0800 441 566
Norvège (Lysaker) Indicatif international : 00 Indicatif de pays : 47	Site Web : support.euro.dell.com	
	Support par courrier électronique (ordinateurs portables) : nor_nbk_support@dell.com	
	Support par courrier électronique (ordinateurs de bureau) : nor_support@dell.com	
	Support par courrier électronique (serveurs) : nordic_server_support@dell.com	
	Support technique	671 16882
	Service clientèle relationnel	671 17514
	Service clientèle pour les particuliers/petites entreprises	23162298
	Standard	671 16800
	Standard télécopie	671 16865
Panama	Support général	001-800-507-0962
Pays-bas (Amsterdam) Indicatif international : 00 Indicatif de pays : 31 Indicatif de la ville : 20	Site Web : support.euro.dell.com	
	Adresse électronique (support technique) : (Entreprise) : nl_server_support@dell.com (Latitude) : nl_latitude_support@dell.com (Inspiron) : nl_inspiron_support@dell.com (Dimension) : nl_dimension_support@dell.com (OptiPlex) : nl_optiplex_support@dell.com (Dell Precision) : nl_workstation_support@dell.com	
	Support technique	020 674 45 00

	Télécopie du support technique	020 674 47 66
	Service clientèle pour les particuliers/petites entreprises	020 674 42 00
	Service clientèle relationnel	020 674 4325
	Ventes aux particuliers/petites entreprises	020 674 55 00
	Ventes relationnelles	020 674 50 00
	Télécopie pour la vente aux particuliers/petites entreprises	020 674 47 75
	Télécopie - Ventes relationnelles	020 674 47 50
	Standard	020 674 50 00
	Télécopie - Standard	020 674 47 50
Pays du Pacifique et de l'Asie du Sud-Est	Support technique à la clientèle, service clientèle et ventes (Penang, Malaisie)	604 633 4810
Pérou	Support général	0800-50-669
Pologne (Varsovie) Indicatif international : 011 Indicatif de pays : 48 Indicatif de la ville : 22	Site Web : support.euro.dell.com Adresse électronique : pl_support_tech@dell.com Téléphone du service clientèle Service clientèle Ventes Télécopie du service clientèle Télécopie du bureau de réception Standard	 57 95 700 57 95 999 57 95 999 57 95 806 57 95 998 57 95 999
Portugal Indicatif international : 00 Indicatif de pays : 351	Site Web : support.euro.dell.com Adresse électronique : support.euro.dell.com/pt/en/emaildell/ Support technique Service clientèle Ventes Télécopie	 707200149 800 300 413 800 300 410 ou 800 300 411 ou 800 300 412 ou 21 422 07 10 21 424 01 12
Puerto Rico	Support général	1-800-805-7545
République dominicaine	Support général	1-800-148-0530
République tchèque (Prague) Indicatif international : 00 Indicatif de pays : 420 Indicatif de la ville : 2	Site Web : support.euro.dell.com Adresse électronique : czech_dell@dell.com Support technique Service clientèle Télécopie Télécopie du support technique (TechFax) Standard	 02 2186 27 27 02 2186 27 11 02 2186 27 14 02 2186 27 28 02 2186 27 11
Royaume-Uni (Bracknell) Indicatif international : 00 Indicatif de pays : 44 Indicatif de la ville : 1344	Site Web : support.euro.dell.com Site Web du service clientèle : support.euro.dell.com/uk/en/ECare/Form/Home.asp Adresse électronique : dell_direct_support@dell.com Support technique (Entreprises/Comptes privilégiés/Division Comptes privilégiés [plus de 1000 employés]) Support technique (Direct/Division Comptes privilégiés et Général) Service clientèle - Comptes globaux Service clientèle pour les particuliers et les petites entreprises Service clientèle pour les entreprises Service clientèle - Comptes privilégiés (500-5000 employés) Service clientèle pour le gouvernement central Service clientèle pour le gouvernement local et le ministère de l'éducation Service clientèle pour le ministère de la santé Vente aux particuliers et petites entreprises Ventes aux sociétés/secteur public	 0870 908 0500 0870 908 0800 01344 373 186 0870 906 0010 01344 373 185 0870 906 0010 01344 373 193 01344 373 199 01344 373 194 0870 907 4000 01344 860 456

	Télécopie - Particuliers et petites entreprises	0870 907 4006
Saint- Christophe-et-Nevis	Support général	Numéro vert : 1-877-441-4731
Sainte- Lucie	Support général	1-800-882-1521
Saint- Vincent-et-les-Grenadines	Support général	Numéro vert : 1-877-270-4609
Singapour (Singapour)	Support technique	Numéro vert : 800 6011 051
Indicatif international : 005	Service clientèle (Penang, Malaisie)	604 633 4949
Indicatif de pays : 65	Transaction - Ventes	Numéro vert : 800 6011 054
	Ventes aux entreprises	Numéro vert : 800 6011 053
Suède (Upplands Vasby)	Site Web : support.euro.dell.com	
Indicatif international : 00	Adresse électronique : swe_support@dell.com	
Indicatif de pays : 46	Support par courrier électronique pour Latitude et Inspiron : Swe-nbk_kats@dell.com	
Indicatif de la ville : 8	Support par courrier électronique pour OptiPlex : Swe_kats@dell.com	
	Support par courrier électronique pour les serveurs : Nordic_server_support@dell.com	
	Support technique	08 590 05 199
	Service clientèle relationnel	08 590 05 642
	Service clientèle pour les particuliers/petites entreprises	08 587 70 527
	Support pour le programme d'achat Employés	20 140 14 44
	Support technique par télécopie	08 590 05 594
	Ventes	08 590 05 185
Suisse (Genève)	Site Web : support.euro.dell.com	
Indicatif international : 00	Adresse électronique : swisstech@dell.com	
Indicatif de pays : 41	Adresse électronique pour les particuliers, petites entreprises et sociétés francophones : support.euro.dell.com/ch/fr/emaiddell/	
Indicatif de la ville : 22	Support technique (particuliers et petites entreprises)	0844 811 411
	Support technique (sociétés)	0844 822 844
	Service clientèle (particuliers et petites entreprises)	0848 802 202
	Service clientèle (sociétés)	0848 821 721
	Télécopie	022 799 01 90
	Standard	022 799 01 01
Taiwan	Support technique (ordinateurs portables et de bureau)	Numéro vert : 00801 86 1011
Indicatif international : 002	Support technique (serveurs)	Numéro vert : 0080 60 1256
Indicatif de pays : 886	Transaction - Ventes	Numéro vert : 0080 651 228
	Ventes aux entreprises	Numéro vert : 0080 651 227
Thaïlande	Support technique	Numéro vert : 0880 060 07
Indicatif international : 001	Service clientèle (Penang, Malaisie)	604 633 4949
Indicatif de pays : 66	Ventes	Numéro vert : 0880 060 09
Trinité et Tobago	Support général	1-800-805-8035
Uruguay	Support général	Numéro vert : 000-413-598-2521
Venezuela	Support général	8001-3605

[Retour au sommaire](#)

Diagnostique et dépannage : Guide de l'utilisateur de l'autochargeur Dell™ PowerVault™ 122T DLT VS80

- [Dépannage](#)
- [Retrait de cartouches bloquées](#)
- [Codes d'erreur de l'autochargeur](#)

Dépannage

Problèmes d'installation

Les problèmes rencontrés au cours de l'installation de l'autochargeur sont habituellement dus à une configuration incorrecte du bus SCSI, du système d'exploitation ou du logiciel d'application. Si le logiciel d'application que vous utilisez ne communique pas avec l'autochargeur après l'installation, vérifiez les points suivants :

- 1 **Numéro d'identification SCSI.** L'autochargeur utilise un numéro d'identification SCSI et deux numéros d'unité logique (LUN) : le premier pour le lecteur de bande (0) et le second pour la robotique de l'autochargeur (1). En fonction des autres périphériques associés au même bus SCSI et à leurs numéros d'identification SCSI, vous devrez peut-être modifier le numéro d'identification SCSI de l'autochargeur avant de pouvoir utiliser l'autochargeur. Sélectionnez un numéro d'identification SCSI inutilisé. Consultez les manuels des autres périphériques connectés au bus SCSI ou à votre système d'exploitation pour déterminer les numéros d'identification SCSI déjà utilisés. Si l'autochargeur est connecté à un bus SCSI 50 broches (déconseillé), seuls les numéros d'identification SCSI de 0 à 7 sont disponibles (reportez-vous à la section « [Modification du numéro d'identification SCSI](#) »).
- 1 **Câblage SCSI.** Vérifiez que tous les câbles SCSI sont bien connectés aux deux extrémités. Vérifiez la longueur et l'intégrité de votre câblage SCSI. La longueur totale de tous les câbles connectés à un bus SCSI ne doit pas dépasser 6 mètres pour un bus asymétrique SCSI-1, 3 mètres pour un bus asymétrique Fast SCSI (étroit ou large) ou Ultra SCSI (étroit ou large), 12 mètres pour un bus LVD avec plusieurs périphériques ou 25 mètres pour un bus LVD avec un périphérique unique. La longueur du câblage interne SCSI à l'intérieur de l'autochargeur est de 30 cm. Vous devez l'inclure dans les calculs de la longueur de câblage. Essayez de remplacer les câbles suspects par des câbles adaptés. Notez qu'il est déconseillé de connecter l'autochargeur à un bus SCSI asymétrique ou étroit (50 broches), les performances étant réduites par ce type de bus.
- 1 **Terminaison.** Si l'autochargeur est l'unique périphérique SCSI (outre l'adaptateur hôte SCSI) sur le bus SCSI, il doit être muni de terminaisons, de même que s'il est physiquement le dernier périphérique SCSI raccordé au bus SCSI. Seuls les périphériques physiquement situés au début et à la fin du bus SCSI doivent être munis de terminaisons. Pour plus d'informations sur l'activation et la désactivation des terminaisons sur ces périphériques, reportez-vous aux manuels des autres périphériques raccordés au bus SCSI.

Pour équiper l'autochargeur de terminaisons, sortez le terminateur de l'emballage contenant les accessoires et introduisez-le dans l'un des deux connecteurs SCSI situés à l'arrière de l'autochargeur en appuyant fermement dessus. Fixez le terminateur dans son logement en serrant les vis moletées à fond. Le terminateur fourni dispose de deux modes et fonctionne avec le bus SCSI asymétrique (déconseillé) et le bus différentiel basse tension (LVD). Un voyant vert sur le terminateur indique que l'unité est raccordée au bus SCSI fonctionnant en mode LVD. Un voyant rouge indique que l'unité est raccordée au bus SCSI fonctionnant en mode asymétrique. Si le voyant est éteint, vérifiez toutes les connexions électriques et SCSI et assurez-vous que l'unité est raccordée à un bus SCSI valide.

- 1 **Compatibilité.** Assurez-vous que l'autochargeur est compatible avec l'adaptateur hôte SCSI et l'application de sauvegarde que vous prévoyez d'utiliser. Pour obtenir une liste des cartes SCSI et des logiciels d'application compatibles, consultez le fabricant de votre adaptateur hôte SCSI, votre fournisseur d'application de sauvegarde ou le site Web de l'assistance technique Dell à l'adresse suivante : www.support.dell.com.
- 1 **Installation de l'adaptateur hôte SCSI (carte hôte SCSI).** Vérifiez que votre adaptateur hôte SCSI est correctement installé. Reportez-vous au manuel fourni avec votre adaptateur hôte SCSI pour plus d'informations sur l'installation et les procédures de dépannage. Faites tout particulièrement attention aux sections relatives au paramétrage des différents cavaliers et/ou commutateurs connectés à l'adaptateur, aux nouveaux adaptateurs ainsi qu'au logiciel d'installation de l'adaptateur. Assurez-vous que l'adaptateur hôte est correctement installé dans le logement de la carte système et que le système d'exploitation le détecte. Vérifiez également que le pilote de périphérique est installé correctement pour l'adaptateur hôte SCSI.
- 1 **Installation de l'application de sauvegarde.** Reportez-vous à la documentation fournie avec l'application de sauvegarde pour obtenir des instructions sur la vérification de l'installation. La plupart des logiciels de sauvegarde nécessitent un module supplémentaire pour communiquer avec la robotique de l'autochargeur.
- 1 **Installation du pilote de périphérique.** Assurez-vous que le pilote de périphérique, si nécessaire, est correctement installé sur l'autochargeur (reportez-vous à la section « [Installation des pilotes de périphérique](#) »). Pour plus d'informations, reportez-vous à la section « [Contacter Dell](#) ».



REMARQUE : de nombreuses applications de sauvegarde utilisent leurs propres pilotes sur l'autochargeur et le lecteur. Avant l'installation d'un lecteur, vérifiez qu'il ne soit pas en conflit avec le logiciel.

Tableau de dépannage

Problème	Solution
Alimentation L'autochargeur ne se met pas sous tension.	<ol style="list-style-type: none">1 Vérifiez tous les branchements des câbles.1 Vérifiez que l'interrupteur d'alimentation du panneau avant est bien sur la position ON (activé).1 Vérifiez qu'il y a du courant à la prise. Essayez une autre prise de courant.1 Remplacez le câble d'alimentation.1 Contactez votre technicien.
Aucun message ne s'affiche.	<ol style="list-style-type: none">1 Vérifiez la connexion du câble d'alimentation.1 Vérifiez que l'interrupteur d'alimentation est sur la position ON (activé).1 Mettez l'autochargeur hors puis sous tension.1 Téléchargez le micrologiciel de l'autochargeur.1 Contactez votre technicien.

Mouvement de bande

La bande est bloquée dans le lecteur.

- 1 Mettez l'autochargeur hors puis sous tension afin de relancer l'initialisation, puis réessayez de décharger la bande à l'aide des commandes du panneau de commande de l'autochargeur.
- 1 Laissez le lecteur de bande procéder à toutes les opérations, puis essayez de décharger la bande à l'aide des commandes du panneau de commande de l'autochargeur.
- 1 Vérifiez que le logiciel de sauvegarde ne réserve pas le logement, ni n'empêche le lecteur de bande d'éjecter la cartouche. Le logiciel de sauvegarde doit annuler la réservation et toute retenue sur le lecteur de bande. Déconnectez temporairement l'autochargeur du serveur hôte pour supprimer l'hôte et son logiciel s'ils sont une source de problèmes.
- 1 [Contactez](#) votre technicien.

La bande est bloquée dans le logement de stockage.

- 1 Reportez-vous à la section « [Retrait de cartouches bloquées](#) ».

Supports

La cartouche de données ou de nettoyage est incompatible avec le lecteur.

- 1 Vérifiez que vous utilisez des cartouches de données ou de nettoyage compatibles avec le lecteur. L'autochargeur décharge automatiquement les cartouches incompatibles vers leurs logements d'origine.

Impossible d'écrire sur la bande ou de la lire.

- 1 Vérifiez que la cartouche n'est pas protégée en écriture (reportez-vous à la section « [Protection en écriture des cartouches](#) »).
- 1 Vérifiez que la cartouche est un modèle DLTapeIV et qu'elle n'a pas été écrite à l'aide d'un format incompatible. Le lecteur peut lire une bande formatée DLT 4000, mais il ne peut pas écrire dessus.
- 1 Vérifiez que la cartouche n'a pas été exposée à des conditions ambiantes ou électriques difficiles et qu'elle n'a subi aucun dommage.
- 1 De nombreuses applications de sauvegarde ne peuvent pas écrire sur des cartouches créées à l'aide d'une application de sauvegarde différente, ni les lire. Dans ce cas, il vous faudra peut-être effectuer une opération d'écrasement, de formatage ou d'étiquetage sur la cartouche.
- 1 Assurez-vous d'avoir bien à l'esprit les dispositifs de protection de données et d'écrasement utilisés par votre application de sauvegarde, car ils peuvent vous empêcher d'écrire sur une cartouche donnée.
- 1 Recommencez l'opération avec une autre bande adaptée.
- 1 Nettoyez le lecteur de bande (reportez-vous à la section « [Nettoyage du lecteur de bande](#) »).

Numéro d'identification SCSI

Le numéro d'identification SCSI du pilote a été modifié, mais le serveur hôte ne reconnaît pas le nouveau numéro d'identification.

- 1 Vérifiez que tous les périphériques SCSI raccordés au même bus disposent de numéros d'identification uniques.
- 1 Si le bus SCSI connecté est un bus étroit (50 broches), seuls les numéros d'identification SCSI de 0 à 7 sont disponibles.
- 1 Vérifiez que vous avez bien mis l'autochargeur hors puis sous tension après avoir modifié le numéro d'identification SCSI.
- 1 Redémarrez le serveur hôte.

Performances de l'autochargeur

L'opération de sauvegarde des données par l'autochargeur n'est pas fiable.

- 1 Vérifiez la largeur de bande du réseau de l'ordinateur hôte. Si vous sauvegardez des données sur un réseau, comparez cette solution à une sauvegarde locale uniquement.
- 1 Vérifiez que l'autochargeur est bien raccordé à son propre bus SCSI et non pas connecté en guirlande à un autre lecteur de bande ou à un disque dur en cours de sauvegarde.
- 1 Nettoyez le lecteur de bande (reportez-vous à la section « [Nettoyage du lecteur de bande](#) »).
- 1 Renouvelez l'opération avec une cartouche neuve. Une cartouche dont la bande présente des points suspects peut parfois entraîner des problèmes de performance et nécessiter plusieurs tentatives.
- 1 Vérifiez que les données ont été compressées.
- 1 Vérifiez la taille des fichiers : En effet, cet élément peut influencer sur les performances.
- 1 Vérifiez que l'application de sauvegarde utilise un bloc d'au moins 32 Ko, l'idéal étant 64 Ko. Pour plus d'informations, reportez-vous à la documentation de votre application.

Nettoyage

Message de nettoyage récurrent.

- 1 Vérifiez que vous utilisez une cartouche de nettoyage compatible DLT1.
- 1 Remplacez la cartouche de nettoyage existante par une cartouche neuve.
- 1 Si le voyant Media Attention (attention support) s'éteint pendant l'utilisation de la cartouche de nettoyage et se rallume immédiatement lors du chargement d'une cartouche de données spécifique, cette dernière est peut-être contaminée. Dans ce cas, vérifiez que la cartouche de données peut être lue, sauvegardez les données qu'elle contient sur une autre cartouche, puis jetez-la.

Le voyant **Clean Drive** (nettoyer le lecteur) est allumé.

- 1 Cela signifie que 250 heures se sont écoulées depuis le dernier nettoyage du lecteur de bande.
- 1 Nettoyez le lecteur de bande (reportez-vous à la section « [Nettoyage du lecteur de bande](#) »).

Impossible de charger la cartouche de nettoyage.

- 1 Vérifiez que vous utilisez une cartouche de nettoyage compatible DLT1 (reportez-vous à la section « [Nettoyage du lecteur de bande](#) »).
- 1 [Contactez](#) votre technicien.

Compatibilité du support

Format de support non valide pour le type de lecteur.

- 1 Vous avez essayé de charger un support incompatible dans le lecteur de bande. Vérifiez que votre support et votre format sont compatibles avec le lecteur de bande DLT VS80 (reportez-vous à la section « [Utilisation des cartouches](#) »).

Le support est défini comme protégé en écriture par le serveur hôte, mais la restauration de la bande est réussie.

- 1 Un support au format DLT 4000 a été chargé dans le lecteur de bande. Les données sont lisibles, mais le support doit être entièrement démagnétisé pour que le lecteur de bande puisse écrire sur la cartouche.

Le support est rejeté par le lecteur de bande. Échec de la restauration de la bande.

- 1 Vous avez essayé de charger un support endommagé ou incompatible. Il se peut également que la tête de lecture/écriture du lecteur de bande soit sale. Essayez de remplacer la cartouche ou de nettoyer le lecteur.

Problèmes relatifs au voyant Media Attention (attention support)

Contamination par la poussière.

- 1 Évitez la contamination en vous assurant que l'autochargeur est installé dans un endroit propre et exempt de toute contamination. Les cartouches doivent être rangées à la verticale dans leurs boîtiers plastiques. Continuez à nettoyer le lecteur de bande comme indiqué.

Contamination par les têtes (provoquée par l'adhésion de produits chimiques présents dans le support de bande au niveau de la surface de la tête).

- 1 En principe, après un ou deux passages de la cartouche de nettoyage, le voyant Media Attention (attention support) doit s'éteindre. Si après plus de trois tentatives, le voyant reste allumé, [contactez](#) votre technicien.

Support non acclimaté.

- 1 Vous devez acclimater votre cartouche pendant au moins 24 heures avant de l'utiliser, tout

particulièrement si elle a été stockée dans un endroit où l'on dénote un écart de température ou de niveau d'humidité important avec l'endroit où se trouve la bibliothèque de bandes.

- Cartouche de nettoyage incorrecte. 1 Vérifiez que vous utilisez une cartouche de nettoyage compatible DLT1.
- Support contaminé/incorrect/défectueux. 1 Si, après l'utilisation d'une nouvelle cartouche de nettoyage, le voyant Media Attention (attention support) s'éteint, puis se rallume systématiquement lorsque vous chargez une cartouche donnée dont le format est correct, il se peut que cette cartouche soit contaminée. Dans ce cas, exportez la cartouche, nettoyez une nouvelle fois le lecteur de bande, puis chargez une nouvelle cartouche. Il arrive parfois qu'une cartouche soit usée ou incorrectement démagnétisée, qu'elle dispose de pistes de calibrage incorrectes ou possède un répertoire de lecteur de bande incorrect enregistré par un autre lecteur DLT7000 ou DLT8000.
- Cartouche de nettoyage périmée. 1 Une cartouche de nettoyage n'est destinée qu'à 20 utilisations. Utilisez une cartouche de nettoyage plus récente.

Erreurs affichées sur le panneau avant

« ! » dans l'inventaire du panneau de commande de l'autochargeur.

- 1 Un point d'exclamation (!) dans l'inventaire indique que l'autochargeur a identifié, dans le logement spécifié, une cartouche de type incorrect ou présentant une erreur de support. Le voyant Media Attention (attention support) est également allumé dans ce cas (reportez-vous à la section « Voyants »). Pour résoudre l'erreur, exportez la cartouche indiquée (reportez-vous à la section « Exportation de cartouches »). Si ces erreurs se produisent sur plusieurs cartouches dont vous avez vérifié la compatibilité, il est conseillé de nettoyer le lecteur de bande (reportez-vous à la section « Nettoyage du lecteur de bande »). Si ces erreurs se produisent plusieurs fois avec la même cartouche, cela signifie qu'elle est défectueuse ou non valide.

Un code d'erreur s'affiche sur l'écran à cristaux liquides.

- 1 Regardez à quoi correspond ce code d'erreur, essayez de résoudre le problème et mettez l'autochargeur hors puis sous tension (reportez-vous à la section « Codes d'erreur de l'autochargeur »).



REMARQUE : si vous rencontrez des problèmes lors de la réutilisation de cartouches (démagnétisées) formatées DLT, il se peut que la démagnétisation n'ait pas été suffisante pour supprimer les données. Dans ce cas, essayez une autre cartouche (de préférence une cartouche DLTape IV neuve et non formatée) avant d'étendre votre recherche à d'autres composants du système.

Retrait de cartouches bloquées

Si vous rencontrez un problème mécanique sérieux ou si vous devez retirer des cartouches suite à une panne de courant ou à d'autres circonstances ayant empêché l'autochargeur d'exporter lui-même les cartouches placées dans le carrousel, procédez comme suit :



REMARQUE : contactez votre technicien Dell si une cartouche reste bloquée dans le lecteur.

1. Positionnez l'interrupteur d'alimentation du panneau avant sur OFF (désactivé).
2. Retirez le câble d'alimentation et les câbles SCSI de leurs connecteurs, situés sur le panneau arrière de l'autochargeur.



ATTENTION : pour prévenir tout risque d'accident, débranchez les câbles d'alimentation et SCSI avant de retirer le boîtier de l'autochargeur et évitez d'approcher la main du ventilateur.

3. Retirez l'autochargeur du logement du rack, si nécessaire, et placez-le sur une table ou sur une surface plane.
4. S'il est monté sur un rack, retirez les vis qui immobilisent les pattes de fixation des deux côtés de l'autochargeur. S'il est monté en externe, retirez les vis situées à l'avant du boîtier (il n'y a pas de pattes de fixation).

Retrait des pattes de fixation (côté gauche)

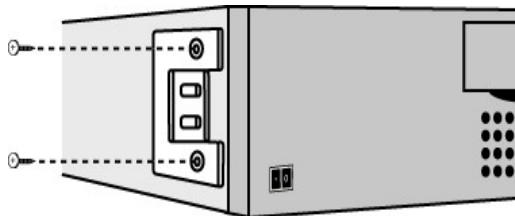

5. Si l'autochargeur dispose de pattes de fixation (unité montée sur rack), retirez les cinq vis au dos de l'autochargeur et les deux vis supplémentaires, une de chaque côté de l'autochargeur, pour libérer le boîtier. S'il est monté en externe, retirez les vis situées à l'avant du boîtier et les trois vis supplémentaires de chaque côté de l'unité.

Retrait des vis du panneau arrière comme indiqué



6. Faites glisser le boîtier vers l'arrière avant de le soulever.
7. Une fois les crochets du boîtier dégagés du panneau avant, retirez le boîtier en le soulevant par l'arrière.

- Tirez vers le haut le support contenant la cartouche que vous voulez enlever pour le retirer de l'autochargeur.

REMARQUE : pour retirer le support de cartouche qui se trouve face au logement d'importation/exportation, faites tourner doucement le carrousel dans le sens inverse des aiguilles d'une montre en déplaçant la courroie ou les supports jusqu'à ce que le support de cartouche ne se trouve plus face au logement.

- Soulevez doucement le levier de verrouillage de la cartouche située sur le support afin de faire glisser la cartouche hors du support.

Libération du levier de la cartouche

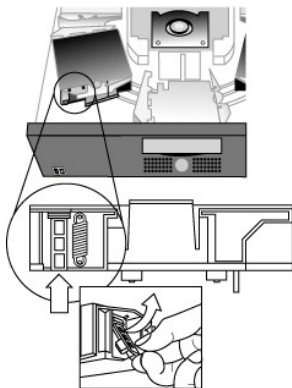

- Après avoir retiré les cartouches souhaitées, réinstallez chaque support sur la courroie de l'autochargeur (reportez-vous à la section « [Installation du support des cartouches](#) »).
- Vérifiez que les galets situés en bas du support sont bien alignés avec les pistes du support.
- Vérifiez que le pied situé en dessous de chaque support est inséré dans l'anneau de la courroie de l'autochargeur qui lui est destiné.

REMARQUE : la courroie comprenant également des anneaux inutilisés, ceux destinés aux supports se distinguent par un petit renflement sur le côté (reportez-vous à la section « [Installation du support des cartouches](#) »).

Installation du support des cartouches

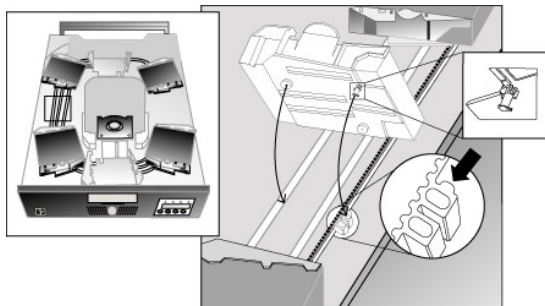

- Insérez la fiche située au-dessous du support de cartouche dans le logement de la courroie, puis placez lentement le support de cartouche jusqu'à ce qu'il soit bloqué.
Assurez-vous que le support est correctement installé sur la courroie en appuyant doucement dessus, puis en le faisant glisser d'avant en arrière. Si celui-ci est correctement attaché à la courroie, il ne doit pas y avoir de jeu. Dans le cas contraire, réinstallez le support.
- Remplacez le boîtier de l'autochargeur et remettez les vis et les pattes de fixation (en cas de montage en rack).

Codes d'erreur de l'autochargeur

Si une erreur survient pendant le fonctionnement de l'autochargeur, celui-ci interrompt automatiquement l'opération en cours et affiche le code d'erreur correspondant sur la première ligne de l'écran à cristaux liquides. Sauf indication contraire dans la section « [Codes d'erreur de l'autochargeur](#) », essayez de résoudre l'erreur en mettant l'autochargeur hors puis sous tension et répétez la dernière opération. Si l'erreur persiste, [contactez Dell](#).

Pour afficher le journal des erreurs, procédez comme suit :

- Depuis l'écran initial ou le menu principal, appuyez sur le bouton + ou - jusqu'à ce que `Information` s'affiche sur la première ligne de l'écran à cristaux liquides.
- Appuyez sur **Enter** pour accéder aux options disponibles.
- Appuyez sur le bouton + ou - jusqu'à ce que `View Error Log` (afficher le journal des erreurs) s'affiche sur l'écran à cristaux liquides.

Celui-ci affiche également les erreurs et les événements actuellement répertoriés dans le journal des erreurs.

4. Appuyez sur **Enter** pour accéder au tout dernier message d'erreur enregistré.
5. Appuyez sur le bouton + ou - pour afficher chaque erreur dans le journal.
6. Appuyez sur **Cancel** une fois que vous avez terminé.

Le tableau suivant offre une description des différents codes d'erreur.

Codes d'erreur

Code d'erreur	Description	Détails
3 0 81	Commande incorrecte.	Cette erreur indique que l'autochargeur a reçu une commande non définie ou comportant un paramètre non valide.
3 0 82	État du périphérique inadéquat pour exécuter cette commande.	Si la robotique est occupée, certaines commandes ne peuvent pas être exécutées simultanément. Cette erreur indique une violation probable. Il ne s'agit pas d'un état d'erreur, mais d'une indisponibilité rapportée à l'hôte pour la commande SCSI demandée.
3 0 83	Inventaire incorrect.	L'inventaire des cartouches est incorrect en raison de changements manuels ou d'erreurs fatales survenues précédemment. Mettez l'inventaire à jour à l'aide de l'option Re-inventory (nouvel inventaire) du menu Configuration . Reportez-vous à la section « Création d'un inventaire de cartouches » ou mettez l'autochargeur hors puis sous tension.
3 0 84	Source vide.	L'emplacement de départ est vide.
3 0 85	Destination saturée.	L'emplacement de destination de la cartouche est occupé.
3 0 86	Accès au logement d'importation/exportation refusé.	L'utilisateur a essayé d'accéder au logement d'importation/exportation, mais le retrait du support a été empêché par l'hôte.
3 0 87	Temporisation de l'opération.	Une commande n'a pas terminé l'opération dans le délai qui lui était imparti.
3 0 88	Erreur de communication devant un retour de boucle.	Mettez l'autochargeur hors puis sous tension et recommencez l'opération. Si l'erreur survient une nouvelle fois, contactez votre technicien.
3 0 89	Temporisation du test système.	Une temporisation de communication entre le lecteur et le chargeur s'est produite au cours du test système.
3 0 8F	Erreur de chargeur résolue.	Résolution de l'erreur du chargeur. Votre outil de diagnostic peut fournir des détails sur l'erreur de chargeur d'origine.
3 0 90	Échec d'initialisation mécanique.	La robotique est incapable de revenir à l'état d'initialisation approprié. Une intervention manuelle est nécessaire.
3 0 91	Échec de l'opération d'inventaire.	Une erreur de robotique fatale est survenue au cours de l'opération d'inventaire.
3 0 92	Échec de préposition.	Une erreur de positionnement de courroie est survenue au cours de la commande Preposition (préposition) .
3 0 93	Erreur de chargement de cartouche.	Une erreur est survenue au cours du chargement d'une cartouche de son logement vers le lecteur.
3 0 94	Erreur de déchargement de cartouche.	Une erreur est survenue au cours du déchargement d'une cartouche du lecteur vers son logement.
3 0 95	Erreur d'importation.	Une erreur est survenue au cours de l'importation d'une cartouche de données vers un logement du carrousel.
3 0 96	Erreur d'exportation.	Une erreur est survenue pendant l'exportation d'une cartouche de données depuis le logement du carrousel. Cela peut se produire lorsque le logement en question s'avère être vide.
3 0 A0	Échec du mouvement du carrousel.	Une erreur est survenue pendant le mouvement du carrousel (position non trouvée). Elle peut être due à un support de cartouches manquant ou mal aligné, à une obstruction quelconque ou à une cartouche inattendue sur le trajet du carrousel ou dans le logement d'importation/exportation.
3 0 A1	Erreur de positionnement du transport de la cartouche.	L'élément de transport de la cartouche est incapable d'atteindre sa position souhaitée. Cette erreur est survenue au moment du placement de la cartouche dans le lecteur ou le logement ou lors de son retrait.
3 0 A2	Erreur de positionnement de la pince.	La pince ne peut pas atteindre la position requise.
3 0 A3	Erreur de prise de la cartouche.	Cette erreur est survenue au moment de la sortie d'une cartouche hors du lecteur ou d'un logement du carrousel.
3 0 A4	Erreur de positionnement du logement d'importation/exportation.	La porte du logement d'importation/exportation n'était pas dans la position requise pendant le fonctionnement du périphérique. Ceci peut être dû à une ouverture manuelle de la porte, à une cartouche ou à tout autre objet obstruant la porte. Essayez de retirer la cartouche ou l'objet, puis mettez l'autochargeur hors puis sous tension ou réinitialisez-le.
3 0 A5	Erreur de ventilateur.	Le processeur de l'autochargeur a détecté une erreur de ventilateur.
3 0 B0	Erreur de ROM.	Mettez l'autochargeur hors puis sous tension et recommencez l'opération. Si l'erreur survient une nouvelle fois, contactez votre technicien.
3 0 B1	Erreur de RAM.	Mettez l'autochargeur hors puis sous tension et recommencez l'opération. Si l'erreur survient une nouvelle fois, contactez votre technicien.
3 0 B2	Erreur de NVRAM.	Mettez l'autochargeur hors puis sous tension et recommencez l'opération. Si l'erreur survient une nouvelle fois, contactez votre technicien.
3 0 B3	Erreur de l'horloge du contrôleur.	Une erreur irrécupérable est survenue dans le circuit de l'horloge du contrôleur.
3 0 B4	Erreur IC de communication lecteur/chargeur.	Erreur IC dans le traitement de la communication chargeur/lecteur.
3 0 B5	Erreur d'affichage.	Mettez l'autochargeur hors puis sous tension et recommencez l'opération. Si l'erreur survient une nouvelle fois, contactez votre technicien.
3 0 B6	Erreur de mémoire.	Mettez l'autochargeur hors puis sous tension et recommencez l'opération. Si l'erreur survient une nouvelle fois, contactez votre technicien.
3 0 B7	Temporisation de la commande de l'autochargeur.	Mettez l'autochargeur hors puis sous tension et recommencez l'opération. Si l'erreur survient une nouvelle fois, contactez votre technicien.
3 0 BC	Vérification des bogues dans le lecteur.	Mettez l'autochargeur hors puis sous tension et recommencez l'opération. Si l'erreur survient une nouvelle fois, contactez votre technicien.
3 0 BF	Erreur fatale.	Mettez l'autochargeur hors puis sous tension et recommencez l'opération. Si l'erreur survient une nouvelle fois, contactez votre technicien.

[Retour au sommaire](#)

[Retour au sommaire](#)

Aide

- [Assistance technique](#)
 - [Formation en entreprise et certification Dell](#)
 - [Problèmes avec votre commande](#)
 - [Informations sur le produit](#)
 - [Renvoi d'éléments pour une réparation sous garantie ou un avoir](#)
 - [Avant d'appeler](#)
-

Assistance technique

Si vous avez besoin d'aide pour résoudre un problème technique, procédez comme suit :

1. Suivez les procédures présentées dans la section « Dépannage ».
2. Exécutez le programme de diagnostic du système et prenez note des informations fournies.
3. Réalisez une copie de la [liste de contrôle des diagnostics](#) et remplissez-la.
4. Utilisez les nombreux services en ligne de Dell disponibles à la page Dell Support du site support.dell.com pour connaître les procédures d'installation et de dépannage.

Pour plus d'informations, reportez-vous à la section « Services en ligne ».

5. Si les étapes ci-dessus ne vous ont pas permis de résoudre le problème, contactez Dell pour obtenir de l'assistance technique.

REMARQUE : appelez le support technique à partir d'un téléphone se trouvant près du système afin de pouvoir appliquer les procédures suggérées par le support technique.

REMARQUE : le système de code de service express Dell risque de ne pas être disponible dans tous les pays.

Lorsque le système téléphonique automatisé de Dell vous y invite, entrez votre code de service express pour que votre appel soit acheminé vers le technicien approprié. Pour obtenir votre code de service express, rendez-vous à l'adresse support.dell.com et entrez votre code-barre. Votre code de service express s'affiche. Prenez bien note de ce code car vous en aurez besoin si vous appelez le support technique.

Pour obtenir des instructions sur l'utilisation du service de support technique, consultez les sections « [Service du support technique](#) » et « [Avant d'appeler](#) ».

REMARQUE : certains services parmi les suivants ne sont pas toujours disponibles en dehors des États-Unis. Appelez votre technicien Dell local pour en connaître la disponibilité.

Services en ligne

Vous pouvez accéder à la page Dell Support à l'adresse suivante : support.dell.com. Sélectionnez votre région sur la page **WELCOME TO DELL SUPPORT** (bienvenue sur le support Dell) et fournissez les informations requises pour pouvoir accéder aux outils d'aide et aux informations correspondantes.

Vous pouvez contacter Dell sur Internet en utilisant les adresses suivantes :

- 1 World Wide Web

www.dell.com/

www.dell.com/ap/ (pays d'Asie et du Pacifique uniquement)

www.dell.com/jp (Japon uniquement)

www.euro.dell.com (Europe uniquement)

www.dell.com/la (pays d'Amérique latine)

www.dell.ca (Canada uniquement)

- 1 Protocole de transfert de fichier anonyme (FTP)

[ftp.dell.com/](ftp://ftp.dell.com/)

Connectez-vous en tant que *utilisateur* : *anonymous* et utilisez votre adresse électronique comme mot de passe.

- 1 Service de support électronique

support@us.dell.com

apsupport@dell.com (pays d'Asie et du Pacifique uniquement)

support.jp.dell.com (Japon uniquement)

support.euro.dell.com (Europe uniquement)

- 1 Service de devis électroniques

sales@dell.com

apmarketing@dell.com (pays d'Asie et du Pacifique uniquement)

sales_canada@dell.com (Canada uniquement)

- 1 Service d'information électronique

info@dell.com

Service de support technique automatisé (AutoTech)

Le service de support technique automatisé de Dell, AutoTech, propose des réponses pré-enregistrées aux questions fréquemment posées par les clients Dell à propos de leurs ordinateurs de bureau et portables.

Lorsque vous contactez ce service, utilisez les touches de votre téléphone pour sélectionner les catégories auxquelles appartiennent vos questions.

Le service AutoTech est disponible 24 heures sur 24, 7 jours sur 7. Vous pouvez également accéder à ce service via le service de support technique. Reportez-vous aux coordonnées fournies pour votre région.

Service automatisé de suivi des commandes

Pour vérifier l'état de la commande des produits Dell commandés, vous pouvez vous rendre à l'adresse www.dell.com ou appeler le service automatisé. Un message enregistré vous demande de fournir les informations requises pour localiser votre commande. Reportez-vous aux coordonnées fournies pour votre région.

Service du support technique

Le service du support technique de Dell est disponible 24 heures sur 24, 7 jours sur 7 pour répondre à vos questions sur le matériel Dell. Le personnel de notre support technique fait appel à des diagnostics informatisés pour fournir rapidement des réponses précises.

Pour contacter le service du support technique de Dell, consultez la section « [Avant d'appeler](#) » qui propose les coordonnées du support technique dans votre région.

Formation en entreprise et certification Dell

La formation en entreprise et la certification Dell sont disponibles ; visitez le site www.dell.com/training pour obtenir davantage d'informations à ce sujet. Ce service peut ne pas être disponible partout.

Problèmes avec votre commande

Si le matériel que vous avez commandé est incomplet, ne correspond pas à votre commande ou que la facture est incorrecte, contactez le service clientèle de Dell. Avant d'appeler, munissez-vous du bordereau de livraison ou de votre facture. Reportez-vous aux coordonnées fournies pour votre région.

Informations sur le produit

Si vous avez besoin d'informations supplémentaires sur les produits Dell ou si vous souhaitez passer une commande, visitez le site Web Dell à l'adresse www.dell.com. Pour connaître le numéro de téléphone du service des ventes dans votre région, consultez les coordonnées de contact pour votre région.

Renvoi d'éléments pour une réparation sous garantie ou un avoir

Préparez comme suit tous les éléments à renvoyer pour une réparation ou un avoir :

1. Appelez Dell pour obtenir un numéro d'autorisation de renvoi du matériel et inscrivez-le clairement et visiblement à l'extérieur de la boîte.

Consultez la section relative aux coordonnées pour obtenir le numéro à appeler dans votre région.

2. Joignez un exemplaire de la facture et une lettre décrivant la raison du renvoi du matériel.
3. Joignez un exemplaire des diagnostics (y compris la liste de contrôle des diagnostics) indiquant la nature des tests exécutés ainsi que les messages d'erreur résultant.
4. N'oubliez pas de joindre les accessoires accompagnant l'élément/les éléments renvoyé(s) (les câbles d'alimentation, les supports tels que les CD, les disquettes et les manuels) si vous souhaitez obtenir un avoir.
5. Emballez l'équipement renvoyé dans l'emballage d'origine (ou un équivalent).

Vous êtes tenu de payer les frais d'envoi. Vous devez également assurer le produit renvoyé et vous acceptez toute responsabilité en cas de perte pendant le transport. Nous n'acceptons pas les colis envoyés en contre remboursement (CR).

Le matériel renvoyé ne se conformant pas aux directives ci-dessus sera refusé et vous sera renvoyé.

Avant d'appeler

REMARQUE : munissez-vous de votre code de service express avant d'appeler. Ce code permet au système téléphonique automatisé d'assistance d'acheminer votre appel vers le service requis. Pour obtenir votre code de service express, rendez-vous à l'adresse support.dell.com et entrez votre code-barre. Votre code de service express s'affiche. Prenez bien note de ce code car vous en aurez besoin si vous appelez le support technique.

N'oubliez pas de remplir la [liste de contrôle des diagnostics](#). Si cela vous est possible, mettez votre système sous tension avant d'appeler le service d'assistance technique de Dell et appelez d'un poste se trouvant sur votre bureau ou à proximité du système. Le technicien vous demandera peut-être d'entrer des commandes au clavier, de fournir des informations détaillées pendant les opérations effectuées ou d'essayer des procédures de dépannage sur l'ordinateur. Munissez-vous au préalable de la documentation relative au système.



ATTENTION : avant de manipuler des composants de votre ordinateur, consultez le document intitulé *System Information Guide* qui contient des informations importantes sur la sécurité.

Liste de contrôle des diagnostics
Nom :
Date :
Adresse :
Numéro de téléphone :
Code-barre (situé à l'arrière de l'ordinateur) :
Code de service express :
Numéro d'autorisation de renvoi du matériel (si fourni par le technicien Dell) :
Système d'exploitation et version :
Périphériques :
Cartes d'extension :
Êtes-vous connecté à un réseau ? Oui Non
Réseau, version et carte réseau :
Programmes et versions :
Consultez la documentation fournie avec votre système d'exploitation pour déterminer le contenu des fichiers de démarrage du système. Si possible, imprimez chaque fichier. Sinon, enregistrez le contenu de chaque fichier avant d'appeler Dell.
Message d'erreur, code d'alarme sonore ou code de diagnostic :
Description du problème et des procédures de dépannage entreprises :

[Retour au sommaire](#)

[Retour au sommaire](#)

Installation de l'autochargeur : Guide de l'utilisateur de l'autochargeur Dell™ PowerVault™ 122T DLT VS80

- [Présentation de l'installation](#)
- [Présentation des fonctionnalités de l'autochargeur](#)
- [Lecteur de codes-barres](#)
- [Spécifications SCSI](#)
- [Présentation du produit](#)
- [Choix d'un emplacement](#)
- [Déballage de l'autochargeur](#)
- [Identification des composants du produit](#)
- [Connexion des câbles SCSI et d'alimentation](#)
- [Préparation de l'hôte et vérification de la connexion](#)
- [Installation des pilotes de périphérique](#)

Présentation de l'installation

L'installation de l'autochargeur se compose de plusieurs étapes, qui sont expliquées plus en détails dans cette section :

1. Choisissez un emplacement pour l'autochargeur (reportez-vous à la section « [Choix d'un emplacement](#) »).
2. Déballer l'autochargeur et examinez-le pour vérifier s'il n'a pas été endommagé pendant le transport (reportez-vous à la section « [Déballage de l'autochargeur](#) »).
3. Identifiez les accessoires fournis avec l'autochargeur (reportez-vous à la section « [Identification des composants du produit](#) »).
4. Installez l'autochargeur dans un rack ou placez-le sur une table ou un bureau situés près du serveur hôte. Pour l'installation d'une unité de montage en rack, reportez-vous au *guide d'installation* en rack.
5. Éteignez le serveur et tous les périphériques associés (reportez-vous à la section « [Connexion des câbles SCSI et d'alimentation](#) »).
6. Raccordez le câble SCSI à l'autochargeur et à l'adaptateur hôte SCSI du serveur (reportez-vous à la section « [Connexion des câbles SCSI et d'alimentation](#) »).
7. Raccordez le câble d'alimentation à l'autochargeur et à la prise de courant la plus proche (reportez-vous à la section « [Connexion des câbles SCSI et d'alimentation](#) »). Allumez l'autochargeur et vérifiez qu'il effectue un test automatique à la mise sous tension.
8. Configurez le numéro d'identification SCSI pour l'autochargeur (reportez-vous à la section « [Modification du numéro d'identification SCSI](#) »).
9. Configurez l'hôte et vérifiez la connexion (reportez-vous à la section « [Préparation de l'hôte et vérification de la connexion](#) »).

Présentation des fonctionnalités de l'autochargeur

L'autochargeur est un périphérique de stockage des données SCSI-2 différentiel basse tension (LVD) composé d'un lecteur de bande Dell PV122T DLT VS80 et de huit logements. L'autochargeur fonctionne en tant que périphérique SCSI unique avec deux numéros d'unité logique (LUN). L'un des LUN (0) désigne le lecteur de bande, l'autre (1) la robotique de l'autochargeur. L'autochargeur utilise jusqu'à huit cartouches de données DLTape™IV, ce qui lui confère une capacité maximale après formatage de 640 Go et un taux de transfert de données constant de 360 Mo par minute, pour un taux de compression de 2:1.

L'autochargeur est compatible avec la plupart des systèmes d'exploitation et des environnements prenant en charge l'interface SCSI, mais exige une prise en charge directe du système d'exploitation ou une application de sauvegarde compatible pour que ses capacités soient pleinement exploitées.

Lecteur de codes-barres

Votre autochargeur vous a probablement été fourni équipé d'un lecteur de codes-barres, contenu dans un boîtier en plastique dépassant du panneau arrière de l'autochargeur, juste au-dessus des connecteurs SCSI. Le lecteur de codes-barres analyse automatiquement les cartouches se trouvant dans le carrousel en mode de fonctionnement, après réinitialisation, après importation ou exportation, ou lorsque l'option Re-inventory (nouvel inventaire) est activée (reportez-vous à la section « [Création d'un inventaire de cartouches](#) »). Il n'existe aucune interface utilisateur correspondant au lecteur de codes-barres via les commandes du panneau avant ou l'écran à cristaux liquides. Les informations de chaque étiquette sont stockées dans la mémoire et accessibles sur demande, via l'application d'exploitation ou à l'application de sauvegarde.

Si vous utilisez le lecteur de codes-barres, vous devez insérer les étiquettes de code-barres dans le logement prévu à cet effet, à l'avant de chaque cartouche. Les étiquettes doivent correspondre au code ANSI/AIM BC1 -1995 Uniform Symbology Specification Code 39. Un jeu d'étiquettes de codes-barres est fourni avec l'autochargeur. Pour plus d'informations sur l'obtention d'étiquettes de codes-barres supplémentaires, consultez le site Web www.dell.com.

Spécifications SCSI

L'autochargeur comprend un bus large SCSI-2 différentiel basse tension (LVD). Assurez-vous que le contrôleur ou l'adaptateur hôte SCSI prennent en charge ces normes.

L'autochargeur peut également être raccordé à un bus SCSI asymétrique, mais cela n'est pas recommandé car les performances seront réduites. Si vous connectez l'autochargeur au bus asymétrique SCSI ou si des périphériques asymétriques sont raccordés au même bus SCSI, les performances de l'autochargeur seront limitées à la vitesse de transfert de données maximale et aux longueurs de câbles maximales du bus asymétrique. L'autochargeur n'est PAS compatible avec un bus SCSI différentiel standard ou un bus SCSI différentiel haute tension (HVD). L'autochargeur peut être raccordé à un bus SCSI étroit (50 broches), mais cela n'est pas recommandé car les performances seront réduites. Le raccordement à un bus étroit (50 broches) nécessite un adaptateur de 50 à 68 broches (fourni par le client), qui termine les 18 broches non utilisées. Ces adaptateurs sont parfois assimilés à des terminaisons à haut débit.

Présentation du produit

Commandes du panneau avant

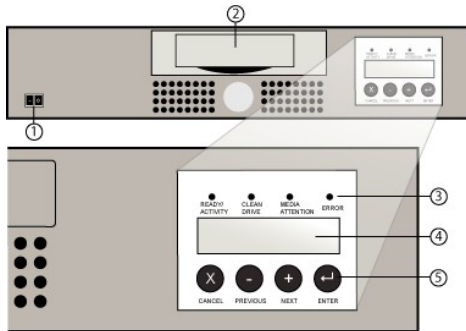

- 1 Interrupteur d'alimentation
- 2 Compartiment du support
- 3 Voyants du panneau avant
- 4 Écran à cristaux liquides du panneau avant
- 5 Touches de contrôle

Présentation du panneau arrière

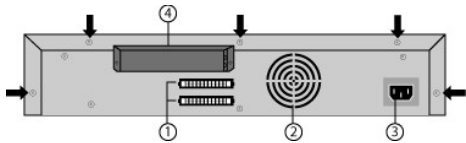

- 1 Connecteurs SCSI 68 broches
- 2 Aération
- 3 Connecteur d'alimentation
- 4 Lecteur de codes-barres (en option)

REMARQUE : les flèches indiquent les vis situées au dos de l'unité que vous devez dévisser pour retirer le boîtier. De chaque côté de l'unité se trouvent trois vis supplémentaires que vous devez enlever avant de retirer le boîtier.

Choix d'un emplacement

Choisissez un emplacement répondant aux critères suivants (reportez-vous à la section « [Caractéristiques techniques](#) ») :

Spécifications générales	Sélectionnez un emplacement plat, solide, de niveau et à proximité d'un serveur hôte. Ne posez pas l'autochargeur à même le sol ou sur une surface moquetée. AVERTISSEMENT : ne positionnez l'autochargeur ni sur le côté, ni à l'envers ; ne déposez aucun objet sur l'autochargeur d'un poids supérieur à 15 kg.
Spécifications du rack	Rack standard de 48,3 cm pouvant accueillir un modèle 2U.
Température ambiante	10 à 35 °C
Alimentation	Courant alternatif : 100 à 127 V c.a. ; 200 à 240 V c.a. Fréquence : 50 à 60 Hz REMARQUE : placez la prise de courant près de l'autochargeur. Le cordon d'alimentation, périphérique de connexion principal du produit, doit être accessible à tout moment.
Poids	10 kg
Qualité atmosphérique	Minimisez les sources de contamination particulaire. Évitez de poser l'autochargeur près d'une imprimante, d'un stock de fournitures (généralement poussiéreux), dans une pièce enfumée ou à proximité de portes et d'escaliers très fréquentés. AVERTISSEMENT : les poussières et les impuretés peuvent endommager les bandes et les lecteurs de bande.
Humidité	Humidité relative de 20 à 80 %

Espace

Derrière : 15,4 cm au minimum
Devant : 30,8 cm au minimum
Côtés : 5,08 cm au minimum

Déballage de l'autochargeur

Avant de commencer, libérez la table ou le bureau sur lequel vous allez déballer l'autochargeur. Vous devez également choisir un emplacement ouvert de type rack 2U ou aménager un emplacement sur votre bureau à proximité du serveur hôte de l'autochargeur.

⚠ AVERTISSEMENT : si l'écart de température entre la pièce dans laquelle vous travaillez et celle dans laquelle l'autochargeur était entreposé est supérieure à 15 °C, laissez reposer l'autochargeur pendant au moins 12 heures avant d'ouvrir le carton.

Déballer l'autochargeur et examinez-le pour vérifier qu'il n'a pas été endommagé pendant le transport, en procédant comme suit :

1. Libérez la table ou le bureau pour pouvoir déballer l'autochargeur.
 2. Examinez le carton d'emballage pour voir s'il n'a pas subi de dommages. Si vous constatez des dégâts quelconques, signalez-les immédiatement au transporteur.
 3. Ouvrez le carton, puis retirez l'emballage contenant les accessoires. Mettez cet emballage de côté pour l'instant.
 4. Sortez l'autochargeur de la boîte et posez-le sur la surface de travail, l'avant vers vous. *Ne posez l'autochargeur ni sur les côtés, ni sur l'arrière.*
 5. Retirez avec précaution le bourrage de protection des côtés gauche et droit de l'autochargeur. Sortez ensuite l'autochargeur du sac. *Conservez l'emballage au cas où vous auriez besoin de déplacer ou de transporter l'autochargeur par la suite.*
-

Identification des composants du produit

Accessoires

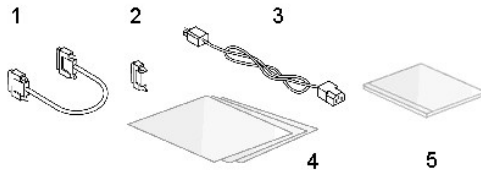

- 1 **Câble SCSI**
- 2 **Terminateur SCSI**
- 3 **Câble d'alimentation**
- 4 **Guide de démarrage rapide**
- 5 **CD (pilotes et documentation)**

Composant du kit de montage en rack (si unité de montage en rack)

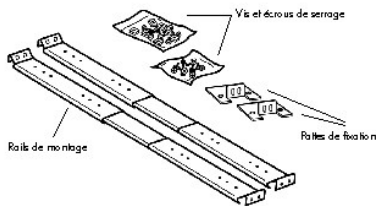

Connexion des câbles SCSI et d'alimentation

Pour connecter le câble SCSI et le câble d'alimentation à l'autochargeur, procédez comme suit :

1. Éteignez le serveur choisi. Faites de même pour tous les périphériques connectés, tels que les imprimantes et autres périphériques SCSI. Débranchez les câbles d'alimentation du serveur et des périphériques associés.

⚠ AVERTISSEMENT : si vous oubliez de débrancher les câbles d'alimentation de ces périphériques, vous risquez d'endommager l'autochargeur.

2. Raccordez l'une des extrémités du câble SCSI (inclus dans le kit d'accessoires) à l'un des connecteurs situés sur le panneau arrière de l'autochargeur.

3. Raccordez l'autre extrémité du câble SCSI au connecteur de l'adaptateur hôte SCSI ou au connecteur du périphérique précédent dans le bus SCSI.

Connexion des câbles SCSI et d'alimentation (illustrée par le lecteur de codes-barres en option)

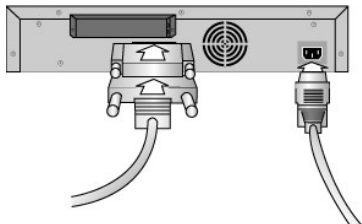

Si le câble SCSI fourni n'est pas adapté au connecteur de l'adaptateur hôte SCSI, soit votre adaptateur est incompatible, soit vous devez vous procurer un adaptateur de câble. Pour plus d'informations, contactez votre technicien ou le fabricant de l'adaptateur hôte SCSI.

1. Raccordez le terminateur au connecteur SCSI restant situé sur le panneau arrière de l'autochargeur (dans le cas où l'autochargeur est le dernier ou l'unique périphérique sur le bus SCSI). Sinon, raccordez le câble au périphérique suivant sur le bus SCSI. Veillez à ce que le dernier périphérique sur le bus SCSI soit équipé de terminaisons.
2. Raccordez le connecteur femelle du câble d'alimentation au connecteur d'alimentation situé à l'arrière de l'autochargeur.
3. Branchez le câble d'alimentation sur la prise de terre la plus proche.
4. Branchez le serveur hôte ou la station de travail ainsi que tous les périphériques associés.
5. Allumez l'autochargeur en mettant l'interrupteur d'alimentation du panneau avant sur ON (activé). Rallumez les périphériques que vous aviez éteints. Contrôlez l'écran à cristaux liquides afin de vérifier que l'autochargeur est bien sous tension. Dans le cas contraire, vérifiez vos connexions et votre source d'alimentation.

Pendant le test automatique à la mise sous tension, les quatre voyants s'allument brièvement et le voyant Ready/Activity (prêt/en activité) clignote. Une fois la séquence d'initialisation terminée, l'écran à cristaux liquides affiche l'écran initial.

6. Allumez le serveur.

Préparation de l'hôte et vérification de la connexion

Si nécessaire, installez un adaptateur hôte SCSI, un logiciel et un ou plusieurs pilotes compatibles. Reportez-vous aux manuels de l'ordinateur hôte et de l'adaptateur hôte SCSI pour des informations plus détaillées. En outre, respectez les consignes suivantes :

1. Lorsque le serveur hôte est sous tension, installez le logiciel et/ou le ou les pilotes compatibles avec l'autochargeur (reportez-vous à la section « [Installation des pilotes de périphérique](#) »). Des informations sur la compatibilité logicielle sont disponibles sur le site Web support.dell.com. La plupart des logiciels de sauvegarde nécessitent un module supplémentaire pour communiquer avec la robotique de l'autochargeur.
1. Si le serveur hôte est connecté à un réseau, appelez l'administrateur système avant de l'éteindre.
1. Utilisez des techniques appropriées pour empêcher toute décharge électrostatique. Utilisez des bracelets de mise à la terre et des tapis antistatiques lorsque vous manipulez les composants internes.
1. Assurez-vous que le serveur hôte dispose d'un logement d'extension ouvert.
1. Assurez-vous que votre application de sauvegarde prend en charge l'adaptateur hôte SCSI.
1. En fonction de la configuration du serveur, vous pouvez avoir besoin de modifier le numéro d'identification SCSI de l'autochargeur (reportez-vous à la section « [Modification du numéro d'identification SCSI](#) »).
1. Vérifiez que l'autochargeur est équipé de terminaisons. Si l'autochargeur est l'unique périphérique SCSI (autre que l'adaptateur hôte SCSI) sur le bus SCSI sélectionné, il doit être muni de terminaisons, de même que s'il est physiquement le dernier périphérique SCSI raccordé au bus SCSI. Seuls les périphériques physiquement situés au début et à la fin du bus SCSI doivent être munis de terminaisons.
1. Vérifiez la connexion entre l'autochargeur et l'hôte comme suit : sous Microsoft® Windows NT®, sélectionnez **Paramètres > Panneau de configuration > Carte SCSI** ou **Paramètres > Panneau de configuration > Système > Matériel > Gestionnaire de périphériques > Lecteur de bande** et/ou **Changeur de médias** sous Microsoft Windows® 2000 et Windows Server 2003. Pour plus d'informations sur la vérification de la connexion des périphériques SCSI, consultez la documentation relative au système d'exploitation.

Installation des pilotes de périphérique

Deux pilotes de périphérique sont associés à l'autochargeur Dell PowerVault 122T : l'un pour l'autochargeur lui-même et un second pour le lecteur de bande VS80 à l'intérieur de l'autochargeur.



REMARQUE : les pilotes de périphérique fournis sur le CD contenant le guide de l'utilisateur et les pilotes de l'autochargeur Dell PowerVault 122T DLT VS80 sont nécessaires si vous envisagez d'utiliser l'application de sauvegarde native de Microsoft Windows 2000. Les applications de sauvegarde disponibles dans le commerce assurent la prise en charge de tous les pilotes de périphérique requis. Pour obtenir la liste des applications de sauvegarde compatibles, consultez le site Web support.dell.com. Notez que Microsoft Windows NT n'inclut pas de prise en charge native des autochargeurs. Vous devez utiliser une application de sauvegarde si vous faites fonctionner l'autochargeur Dell PowerVault 122T sous Microsoft Windows NT.

Pilote de périphérique de lecteur de bande

Microsoft Windows 2000 :

1. Assurez-vous d'être connecté au serveur hôte avec les droits d'administrateur.
2. Insérez le CD contenant le guide de l'utilisateur et les pilotes de l'autochargeur Dell PowerVault 122T dans le lecteur de CD-ROM du serveur hôte.
3. Ouvrez le Gestionnaire de périphériques (reportez-vous à la documentation de votre système d'exploitation pour des instructions plus précises). Par exemple, cliquez avec le bouton droit de la souris sur l'icône **Poste de travail** du bureau Windows, cliquez sur **Gérer**, puis sur **Gestionnaire de périphériques**.

Le lecteur VS80 doit figurer sous l'intitulé ? **Autres périphériques** en tant que **BNCHMARK VS640 SCSI Sequential Device** (périphérique séquentiel SCSI BNCHMARK VS640).
4. Cliquez avec le bouton droit de la souris sur **BNCHMARK VS640 SCSI Sequential Device**, cliquez sur **Désinstaller**, puis sur **OK** pour confirmer la suppression du périphérique.
5. Cliquez sur **Action** dans le coin supérieur gauche de la boîte de dialogue **Gestion de l'ordinateur**.
6. Cliquez sur **Rechercher les modifications sur le matériel**. Windows 2000 recherche alors le lecteur PowerVault 122T DLT VS80. Le lecteur VS80 apparaît à nouveau sous ? **Autres périphériques**.
7. Cliquez avec le bouton droit de la souris sur **BNCHMARK VS640 SCSI Sequential Device** puis sur **Propriétés**.
8. Cliquez sur l'onglet **Pilote**.
9. Cliquez sur **Mise à jour du pilote**.
10. Lorsque l'Assistant Mise à jour de pilote de périphérique apparaît, cliquez sur **Suivant**.
11. Cliquez sur **Afficher une liste...** puis sur **Suivant**.
12. Faites défiler la liste puis cliquez sur **Lecteur de bande**, puis sur **Suivant**.
13. Cliquez sur **Disque fourni**, puis tapez d:\drivers\w2k\vs80\vs80, en remplaçant d: par la lettre du lecteur dans lequel vous avez inséré le CD contenant le guide de l'utilisateur et les pilotes de l'autochargeur Dell PowerVault 122T, puis cliquez sur **OK**.
14. Cliquez sur **Dell PowerVault 122T VS80** puis sur **Suivant**.

 **REMARQUE** : en fonction de l'état de votre système et du chemin que vous avez emprunté pour sélectionner le pilote de périphérique, celui-ci peut s'afficher sous le nom **Dltvsdtp.inf**.
15. Cliquez à nouveau sur **Suivant** pour installer le pilote.
16. Cliquez sur **Terminer**.
17. Fermez la boîte de dialogue **Propriétés du périphérique**.

Le lecteur apparaît maintenant dans le **Gestionnaire de périphériques** sous **Lecteurs de bande** sous le nom **Dell PowerVault 122T VS80** et est prêt à être utilisé.

Pilote de périphérique de l'autochargeur

Microsoft Windows 2000 :

1. Assurez-vous d'être connecté au serveur hôte avec les droits d'administrateur.
2. Insérez le CD contenant le guide de l'utilisateur et les pilotes de l'autochargeur Dell PowerVault 122T dans le lecteur de CD-ROM du serveur hôte.
3. Cliquez avec le bouton droit de la souris sur l'icône **Poste de travail** du bureau Windows, cliquez sur **Gérer**, puis sur **Gestionnaire de périphériques**.
4. L'autochargeur doit figurer sous **Changeurs de médias** comme **Changeur de média inconnu**.
5. Cliquez avec le bouton droit de la souris sur **Changeur de média inconnu**, cliquez sur **Désinstaller**, puis sur **OK** pour confirmer la suppression du périphérique.
6. Cliquez sur **Action** dans le coin supérieur gauche de la boîte de dialogue **Gestion de l'ordinateur**.
7. Cliquez sur **Rechercher les modifications sur le matériel**.

Windows 2000 recherche alors l'autochargeur Dell PowerVault 122T DLT VS80. L'autochargeur s'affiche à nouveau sous **Changeur de média**.
8. Cliquez avec le bouton droit de la souris sur **Changeur de média inconnu** et cliquez sur **Propriétés**.
9. Cliquez sur l'onglet **Pilote**.
10. Cliquez sur **Mise à jour du pilote**.
11. Lorsque l'Assistant Mise à jour de pilote de périphérique apparaît, cliquez sur **Suivant**.
12. Cliquez sur **Afficher une liste...** puis sur **Suivant**.
13. Cliquez sur **Disque fourni**, puis tapez d:\drivers\w2k\vs80\AutoLoader, en remplaçant d: par la lettre du lecteur dans lequel vous avez inséré le CD contenant le guide de l'utilisateur et les pilotes de l'autochargeur Dell PowerVault 122T, puis cliquez sur **OK**.

14. Cliquez sur **Autochargeur Dell PowerVault 122T** puis sur **Suivant**.



REMARQUE : en fonction de l'état de votre système et du chemin que vous avez emprunté pour sélectionner le pilote de périphérique, celui-ci peut s'afficher sous le nom **Dltvsdmc.inf**.

15. Cliquez à nouveau sur **Suivant** pour installer le pilote.

16. Cliquez sur **Terminer**.

17. Fermez la boîte de dialogue **Propriétés du périphérique**.

L'autochargeur apparaît maintenant dans le **Gestionnaire de périphériques** sous **Changeurs de média** sous le nom **Autochargeur Dell PowerVault 122T** et est prêt à être utilisé.

[Retour au sommaire](#)

[Retour au sommaire](#)

Introduction : Guide de l'utilisateur de l'autochargeur Dell™ PowerVault™ 122T DLT VS80

Présentation

L'autochargeur PowerVault 122T VS80 est le premier périphérique de stockage de bande DLT entièrement automatisé, montable sur rack, 2U (8,4 cm de hauteur et 41,9 cm de largeur), de classe entreprise, visant à permettre le stockage de données automatique, pseudo-direct et autonome. Ce périphérique de stockage haut débit et haute capacité est parfaitement adapté aux applications offrant des fonctionnalités d'archivage, de gestion hiérarchisée du stockage, de sauvegarde et de recherche de données pour les serveurs et les réseaux de gamme moyenne ou basse.

L'autochargeur est compatible SCSI-2 et fonctionne en tant que périphérique unique de stockage des données avec un numéro d'identification SCSI et deux numéros d'unité logique. L'autochargeur PowerVault 122T VS80 est équipé d'un lecteur de bande Quantum VS80 et peut contenir jusqu'à huit cartouches DLTtapeIV, ce qui lui permet de fournir une capacité de 640 Go après compression et un débit soutenu de transfert de données de 21,6 Go par heure.

L'autochargeur est compatible avec les systèmes d'exploitation et les environnements courants prenant en charge une interface SCSI LVD mais exige une prise en charge directe du système d'exploitation ou une application de sauvegarde compatible pour que ses capacités soient pleinement exploitées.

[Retour au sommaire](#)

[Retour au sommaire](#)

Fonctionnement de l'autochargeur : Guide de l'utilisateur de l'autochargeur Dell™ PowerVault™ 122T DLT VS80

- [Présentation du panneau de commande](#)
- [Présentation de la structure des menus](#)
- [Utilisation des cartouches](#)
- [Nettoyage du lecteur de bande](#)
- [Création d'un inventaire de cartouches](#)

Présentation du panneau de commande

Le panneau de commande se compose de quatre voyants, de quatre boutons et d'un écran à cristaux liquides de deux lignes pouvant contenir jusqu'à 16 caractères chacune. Le panneau de commande vous fournit tout ce dont vous avez besoin pour contrôler l'état de l'autochargeur et de toutes ses fonctions.

L'écran par défaut est l'écran initial. Cet écran affiche l'état de l'autochargeur sur la première ligne et l'inventaire actuel des cartouches sur la deuxième. Si aucune cartouche n'est chargée dans le lecteur de bande, la première ligne affiche DELL PV-122T (reportez-vous à la section « [Écran initial](#) »).

L'inventaire des cartouches répertorie tous les logements contenant une cartouche en indiquant leur numéro. Les logements vides sont indiqués par un tiret (-).

Écran initial

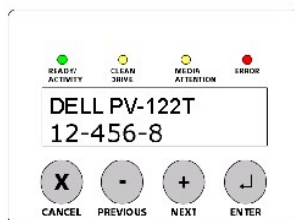

Un point d'exclamation (!) dans l'inventaire indique que l'autochargeur a identifié, dans le logement spécifié, une cartouche dont le type est incorrect ou présentant une erreur de support. Ceci peut être le résultat d'un support défectueux, d'un support écrit dans un format non valide ou de têtes de lecture/écriture sales dans le lecteur de bande. Le voyant Media Attention (attention support) est également allumé (reportez-vous à la section « [Voyants](#) »). Pour résoudre l'erreur, exportez la cartouche indiquée (reportez-vous à la section « [Exportation de cartouches](#) »). Si ces erreurs se produisent sur plusieurs cartouches dont vous avez vérifié la compatibilité, il est conseillé de nettoyer le lecteur de bande (reportez-vous à la section « [Nettoyage du lecteur de bande](#) »). Si ces erreurs se produisent plusieurs fois avec la même cartouche, cela signifie qu'elle est défectueuse ou non valide.

Occasionnellement, le message In Transit (en transit) s'affiche. Il indique :

- 1 Une erreur générée par une cartouche bloquée entre son logement et le lecteur (mettez l'autochargeur hors puis sous tension ou réinitialisez-le pour résoudre ce problème).
- 1 Une cartouche a été détectée dans le logement d'importation/exportation (mettez l'autochargeur hors puis sous tension ou réinitialisez-le pour résoudre ce problème).

Si la cartouche est chargée dans le lecteur de bande, la première ligne affiche Drive loaded (lecteur chargé). Cette cartouche est repérée par un cavalier noir clignotant et son numéro de logement. Cet affichage peut également indiquer que la cartouche spécifiée est en cours de chargement, de déchargement, d'importation ou d'exportation, de lecture, d'écriture, etc. La ligne d'état de l'autochargeur indique l'opération courante. La figure ci-dessous vous offre un exemple de cet écran.

Écran initial, lecteur chargé

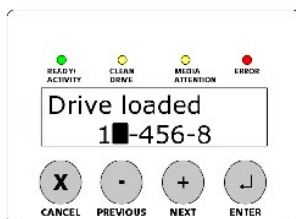

Voyants

Le panneau de commande comporte quatre voyants renvoyant aux informations suivantes :

Voyant	Couleur	Description
Ready/Activity (prêt/en activité)	Vert	S'allume lorsque l'appareil est sous tension. Clignote lorsque le lecteur de bande ou la robotique de l'autochargeur est en activité.
Clean Drive (nettoyer le lecteur)	Orange	S'allume lorsque le lecteur de bande a besoin d'être nettoyé ; signifie que 250 heures de passage de bande se sont écoulées depuis le dernier nettoyage. Le voyant s'éteint lorsque le nettoyage est terminé (reportez-vous à la section « Nettoyage du lecteur de bande »).
Media Attention (attention support)	Orange	S'allume si une erreur relative au support se produit. Ceci peut être le résultat de têtes de lecture/écriture sales dans le lecteur de bande ou de l'insertion d'une cartouche incorrecte ou endommagée. Un point d'exclamation (!) identifie le logement de la cartouche défectueuse dans l'inventaire des cartouches. Pour résoudre l'erreur, exportez la cartouche indiquée (reportez-vous à la section « Exportation de cartouches »). Si ces erreurs se produisent sur plusieurs cartouches dont vous avez vérifié la compatibilité, il est conseillé de nettoyer le lecteur de bande (reportez-vous à la section « Nettoyage du lecteur de bande »). Si ces erreurs se produisent plusieurs fois avec la même cartouche, cela signifie qu'elle est défectueuse ou non valide.
Error (erreur)	Rouge	S'allume si une erreur irrémédiable, relative au lecteur de bande ou à l'autochargeur, se produit. Un message d'erreur correspondant s'affiche sur l'écran à cristaux liquides (reportez-vous à la section « Codes d'erreur de l'autochargeur »).

Boutons du panneau de commande

Le panneau de commande comporte quatre boutons permettant d'accéder à l'ensemble des menus et opérations.

Bouton	Description
Cancel (annuler)	Annule l'option de menu active et retourne au niveau de menu précédent ou à l'écran initial.
Previous (précédent)	Sélectionne l'élément ou la valeur précédent(e) dans le menu affiché.
Next (suivant)	Sélectionne l'élément ou la valeur suivant(e) dans le menu affiché.
Enter (entrée)	Exécute le menu actif ou sélectionne l'option en cours affichée dans l'écran à cristaux liquides.

Présentation de la structure des menus

Structure des menus du panneau de commande

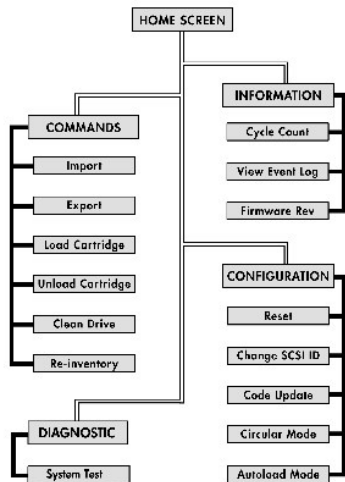

Utilisation des cartouches

Avant d'utiliser l'autochargeur, assurez-vous de bien observer les règles suivantes :

- 1 **N'utilisez que des cartouches DLTtape™IV.** Si le lecteur de bande de l'autochargeur peut lire des cartouches DLTtapeIV écrites au format DLT4000, il ne peut pas écrire dessus. Vous pouvez commander des cartouches de bande sur le site Web www.dell.com/tapebackup. Assurez-vous que toutes les cartouches que vous voulez utiliser pour écriture n'ont jamais été écrites, qu'elles sont complètement démagnétisées ou qu'elles ont été écrites avec le lecteur de bande VS80 inséré dans l'autochargeur ou avec un autre lecteur VS80 ou DLT1. Le lecteur de bande n'accepte aucun autre format. Si vous souhaitez réutiliser des cartouches formatées avec le lecteur d'un autre fabricant, utilisez un démagnétiseur pour préparer les cartouches avant leur utilisation dans l'autochargeur. Un grand nombre de démagnétiseurs ne sont pas adaptés pour le support DLT. Contactez votre technicien pour obtenir des recommandations spécifiques en matière de démagnétisation.
- 1 **Nettoyez le lecteur de bande lorsque le voyant Clean Drive (nettoyer le lecteur) s'allume** ou si certains signes indiquent des problèmes de lecture ou d'écriture du lecteur ; par exemple, si le voyant Media Attention (attention support) est allumé ou si un point d'exclamation (!) s'affiche dans l'inventaire. Veillez à n'utiliser que des cartouches de nettoyage compatibles DLT1. Le lecteur de bande refuse tous les autres types de cartouches.



REMARQUE : l'autochargeur décharge automatiquement tout autre type de cartouche et toute cartouche dont il ne peut lire le format. Si vous rencontrez des problèmes lors de la réutilisation de cartouches (démagnétisées) formatées DLT, il se peut que la démagnétisation n'ait pas été suffisante pour supprimer les données. Dans ce cas, utilisez une autre cartouche (de préférence une cartouche DLTtapeIV neuve et non formatée) avant d'étendre votre recherche à d'autres composants du système.

Importation de cartouches

L'option Import (importer) permet à l'autochargeur d'importer une cartouche vers un logement vide spécifique du carrousel. Pour importer des bandes dans l'autochargeur :

1. Vérifiez que le commutateur de protection contre l'écriture est correctement positionné pour chacune des cartouches de données (reportez-vous à la section « [Protection en écriture des cartouches](#) »). Si nécessaire, insérez une étiquette de code-barres dans le logement prévu à cet effet, à l'avant de chaque cartouche (reportez-vous à la section « [Lecteur de codes-barres](#) »).
2. Depuis l'écran initial ou le menu principal, appuyez sur le bouton + ou - jusqu'à ce que **Commands** (commandes) s'affiche sur la première ligne de l'écran à cristaux liquides.
3. Appuyez sur **Enter** pour accéder aux options disponibles.
4. Appuyez sur le bouton + ou - jusqu'à ce que **Import** (importer) s'affiche sur l'écran à cristaux liquides, puis appuyez sur **Enter**.
5. Appuyez sur le bouton + ou - jusqu'à ce que le numéro de logement souhaité s'affiche sur l'écran à cristaux liquides puis appuyez sur **Enter**. Il n'est pas possible d'importer une cartouche vers un logement occupé.
6. Lorsque **Insert Cartridge Slot** (insérer dans le logement) s'affiche sur l'écran à cristaux liquides et que le compartiment du support s'ouvre, insérez la cartouche de données souhaitée de manière à ce que le commutateur de protection contre l'écriture soit tourné face à vous, vers la gauche.



REMARQUE : si vous utilisez le panneau de commande pour nettoyer le lecteur, attendez l'invite du panneau de commande avant de procéder à l'importation de la cartouche de nettoyage. Vous pouvez conserver une cartouche de nettoyage dans l'autochargeur si le logiciel de sauvegarde peut gérer le nettoyage du lecteur.

7. Répétez les étapes 5 et 6 autant de fois que vous avez de cartouches supplémentaires.
8. Appuyez sur **Cancel** une fois l'importation des cartouches terminée.
9. Vérifiez sur l'écran à cristaux liquides que les cartouches sont bien installées dans les logements souhaités.

Importation d'une cartouche



Exportation de cartouches

L'option Export (exporter) permet de retirer une cartouche d'un logement donné pour l'envoyer vers le compartiment du support. Pour exporter une ou plusieurs cartouches depuis l'autochargeur, procédez comme suit :

1. Depuis l'écran initial ou le menu principal, appuyez sur le bouton + ou - jusqu'à ce que **Commands** (commandes) s'affiche sur la première ligne de l'écran à cristaux liquides, puis appuyez sur **Enter**.
2. Appuyez sur le bouton + ou - jusqu'à ce que **Export** (exporter) s'affiche sur l'écran à cristaux liquides, puis appuyez sur **Enter**.
3. Appuyez sur le bouton + ou - jusqu'à ce que le numéro de logement souhaité s'affiche sur l'écran à cristaux liquides, puis appuyez sur **Enter**. Cette option est indisponible si le logement sélectionné est vide.
4. Lorsque **Remove Cartridge** (retirer la cartouche) s'affiche sur l'écran à cristaux liquides et que la cartouche est éjectée par le compartiment du support, retirez la cartouche exportée de l'autochargeur, puis appuyez sur **Enter**.
5. Répétez les étapes 3 et 4 autant de fois que vous avez de cartouches supplémentaires.
6. Appuyez sur **Cancel** une fois l'exportation des cartouches terminée.
7. Vérifiez sur l'écran à cristaux liquides que les cartouches sont bien installées dans les logements souhaités.

Exportation d'une cartouche

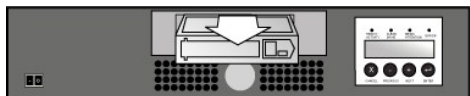

Chargement de cartouches

L'option Load Cartridge (charger la cartouche) permet de charger une cartouche depuis le carrousel de l'autochargeur vers le lecteur de bande. Pour utiliser cette option, procédez comme suit :

1. Depuis l'écran initial ou le menu principal, appuyez sur le bouton + ou - jusqu'à ce que **Commands** (commandes) s'affiche sur la première ligne de l'écran à cristaux liquides, puis appuyez sur **Enter**.
2. Appuyez sur le bouton + ou - jusqu'à ce que **Load Cartridge** (charger la cartouche) s'affiche sur l'écran à cristaux liquides puis appuyez sur **Enter**.
3. Appuyez sur le bouton + ou - jusqu'à ce que le numéro de logement souhaité s'affiche sur l'écran à cristaux liquides, puis appuyez sur **Enter**. Le numéro de logement sélectionné correspond à la cartouche à charger dans le lecteur de bande.

 **REMARQUE** : seuls les numéros des logements contenant des cartouches s'affichent.

4. Des messages d'état s'affichent pendant le chargement de la cartouche. `Drive Stopped` (arrêt du lecteur) s'affiche une fois l'opération terminée.
5. Appuyez sur **Cancel** une fois le chargement de la cartouche effectué.

Déchargement des cartouches

L'option `Unload Cartridge` (décharger la cartouche) permet de décharger une cartouche du lecteur de bande pour la replacer dans son logement d'origine. Pour utiliser cette option, procédez comme suit :

1. Depuis l'écran initial ou le menu principal, appuyez sur le bouton + ou - jusqu'à ce que `Commands` (commandes) s'affiche sur la première ligne de l'écran à cristaux liquides, puis appuyez sur **Enter**.
2. Appuyez sur le bouton + ou - jusqu'à ce que `Unload Cartridge` (décharger la cartouche) s'affiche sur l'écran à cristaux liquides. Appuyez sur **Enter** pour décharger la cartouche du lecteur de bande.

 **REMARQUE** : des messages d'état s'affichent pendant le chargement de la cartouche. `Drive Empty` (lecteur vide) s'affiche une fois l'opération terminée.

3. Appuyez sur **Cancel** une fois la cartouche déchargée.

Protection en écriture des cartouches

Toutes les cartouches possèdent un commutateur de protection contre l'écriture afin d'empêcher l'effacement accidentel des données. Avant de charger une cartouche dans l'autochargeur, vérifiez que le commutateur de protection contre l'écriture situé à l'avant de la cartouche est sur la position voulue.

1. Faites glisser le commutateur vers la **gauche** afin de protéger la cartouche contre l'écriture. Un petit rectangle orange apparaît, indiquant que la cartouche est protégée en écriture.
1. Faites glisser le commutateur vers la **droite** pour permettre à l'autochargeur d'écrire des données sur la cartouche.

Protection en écriture d'une cartouche

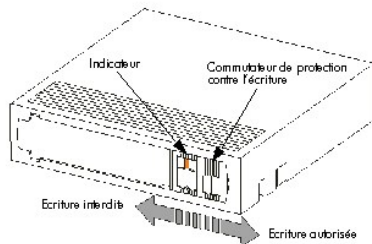

Entretien des cartouches

Pour optimiser la durée de vie de vos cartouches DLTapeIV, respectez les consignes suivantes :

1. Évitez de faire tomber les cartouches ou de les soumettre à des chocs. Les chocs importants risquent de déplacer l'amorce de bande et de rendre la cartouche inutilisable, voire d'endommager l'autochargeur.
1. Conservez vos cartouches dans leur boîtier de rangement.
1. Ne laissez pas les cartouches en plein soleil ou à proximité de sources de chaleur, notamment les radiateurs d'appoint et les tuyaux de chauffage.
1. La température de fonctionnement des cartouches DLTapeIV doit être comprise entre 10 et 40 °C. La température de stockage doit être comprise entre 16 et 32 °C. Stockez toujours vos cartouches DLTapeIV dans leur boîtier de rangement.
1. Si une cartouche a été exposée à des températures non comprises dans les limites spécifiées ci-dessus pendant une certaine durée, laissez-la à température ambiante pendant une durée équivalente, sans toutefois dépasser 24 heures.
1. Conservez les cartouches de bande dans un lieu exempt de poussière et où l'humidité relative est invariablement comprise entre 20 et 80 % (sans condensation). L'humidité relative idéale pour le stockage est de 40 %, \pm 20 %.
1. Ne placez pas les cartouches DLTapeIV à proximité de sources d'énergie électromagnétique ou de champs magnétiques puissants, provenant par exemple de moniteurs d'ordinateur, de moteurs électriques, de haut-parleurs ou d'équipements radiographiques : En effet, leurs données risqueraient d'être détruites et cela pourrait rendre la cartouche inutilisable.
1. Placez des étiquettes d'identification uniquement dans le logement prévu à cet effet, à l'avant de la cartouche.

Nettoyage du lecteur de bande

Lorsque le voyant `Clean Drive` (nettoyer le lecteur) est allumé, cela signifie que le lecteur de bande de l'autochargeur a besoin d'être nettoyé. L'allumage du

voyant Media Attention (attention support) ou l'apparition d'un point d'exclamation (!) dans l'inventaire peut également indiquer que le lecteur de bande a besoin d'être nettoyé. Le nettoyage ne dure que quelques secondes pendant lesquelles le voyant Ready (prêt) clignote.

Chaque cartouche de nettoyage a une durée de vie approximative de 20 nettoyages. La cartouche de nettoyage comporte une étiquette sur laquelle 20 cases sont imprimées. Pensez à cocher une case à chaque fois que vous utilisez la cartouche pour nettoyer le lecteur. Remplacez la cartouche de nettoyage une fois toutes les cases cochées.

Le lecteur ne peut savoir combien de fois une cartouche a été utilisée. Par conséquent, si vous utilisez un logiciel de sauvegarde pour gérer le nettoyage, vous devez contrôler les journaux logiciels ou utiliser une autre méthode pour déterminer le moment où vous devez remplacer la bande de nettoyage. Pour plus d'informations, reportez-vous à la documentation du logiciel de sauvegarde. Vous pouvez également consulter la documentation du logiciel de sauvegarde pour obtenir des informations sur l'activation du nettoyage automatique ou programmé avec l'utilisation d'un logement consacré au nettoyage.

 **AVERTISSEMENT** : utilisez uniquement des cartouches de nettoyage compatibles DLT1, (disponibles sur le site Web www.dell.com/tapebackup) dans l'autochargeur. L'utilisation d'un autre type de cartouche de nettoyage risque d'endommager la tête de lecture/écriture de votre lecteur de bande. Si vous utilisez un autre type de cartouche de nettoyage, l'autochargeur l'éjecte automatiquement après environ 25 secondes.

 **REMARQUE** : si vous utilisez le panneau de commande pour nettoyer le lecteur, sélectionnez la commande **Clean Drive** (nettoyer le lecteur) avant de procéder à l'importation de la cartouche de nettoyage. À condition que votre logiciel de sauvegarde gère le nettoyage du lecteur, vous pouvez conserver une cartouche de nettoyage dans l'autochargeur.

Pour nettoyer le lecteur de bande, procédez comme suit :

1. Depuis l'écran initial ou le menu principal, appuyez sur le bouton + ou - jusqu'à ce que **Commands** (commandes) s'affiche sur la première ligne de l'écran à cristaux liquides, puis appuyez sur **Enter**.
2. Appuyez sur le bouton + ou - jusqu'à ce que **Clean Drive** (nettoyer le lecteur) s'affiche sur l'écran à cristaux liquides, puis appuyez sur **Enter**.
3. Si le carrousel est plein, l'écran à cristaux liquides indique **No slot free for transfer** (aucun logement disponible pour le transfert). Appuyez plusieurs fois sur **Cancel** jusqu'à ce que le menu principal ou l'écran initial s'affiche. Exportez une cartouche afin de libérer de la place pour la cartouche de nettoyage (reportez-vous à la section « [Exportation de cartouches](#) »), puis retournez à l'étape 1 pour nettoyer le lecteur de bande.
4. Si le carrousel n'est pas plein, l'autochargeur sélectionne le premier logement disponible et vous invite à insérer une cartouche de nettoyage.
5. Insérez la cartouche de nettoyage dans la porte du support de l'autochargeur.
6. Pendant le processus de nettoyage, qui peut durer plusieurs minutes, l'écran à cristaux liquides affiche **Drive Cleaning** (nettoyage du lecteur).

 **REMARQUE** : si la cartouche de nettoyage n'est pas valide, l'écran à cristaux liquides affiche **Bad clean tape** (bande de nettoyage incorrecte), puis expulse la cartouche.

7. Une fois le nettoyage du lecteur de bande terminé, le voyant **Clean Drive** (nettoyer le lecteur) s'éteint (s'il était allumé) et la cartouche de nettoyage est éjectée de l'autochargeur. Retirez la cartouche de nettoyage, puis appuyez sur **Enter** à l'invite de l'écran à cristaux liquides.

 **AVERTISSEMENT** : si le voyant **Clean Drive** (nettoyer le lecteur) ou **Media Attention** (attention support) s'allume de nouveau lorsque vous insérez une autre cartouche immédiatement après le nettoyage, reportez-vous à la section « [Dépannage](#) ».

8. Si vous devez retirer une cartouche de données pour importer la cartouche de nettoyage, importez la cartouche de données vers son logement d'origine (reportez-vous à la section « [Importation de cartouches](#) »).

Création d'un inventaire de cartouches

Cette option permet de générer un nouvel inventaire des cartouches présentes dans l'autochargeur. Si vous utilisez un lecteur de codes-barres, cette option analyse également les étiquettes de codes-barres de chacune des cartouches se trouvant dans le carrousel (reportez-vous à la section « [Lecteur de codes-barres](#) »). Pour utiliser cette option, procédez comme suit :

1. Depuis l'écran initial ou le menu principal, appuyez sur le bouton + ou - jusqu'à ce que **Commands** (commandes) s'affiche sur la première ligne de l'écran à cristaux liquides.
2. Appuyez sur **Enter** pour accéder aux options disponibles.
3. Appuyez sur le bouton + ou - jusqu'à ce que **Re-inventory** (nouvel inventaire) s'affiche sur l'écran à cristaux liquides, puis appuyez sur **Enter**.
4. L'autochargeur vérifie alors chacun des logements à la recherche de cartouches, afin de mettre l'inventaire à jour.

[Retour au sommaire](#)

[Retour au sommaire](#)

Réglementation : Guide de l'utilisateur de l'autochargeur Dell™ PowerVault™ 122T DLT VS80

- [Certification UL et CUL](#)
 - [Conformité CE](#)
 - [Déclaration de conformité FCC](#)
 - [Industrie Canada \(Appareil numérique\)](#)
 - [Déclaration du fabricant](#)
-

Certification UL et CUL

Cet équipement informatique, certifié UL-Listed et CUL-Listed, est destiné à être utilisé avec des ordinateurs UL-Listed disposant d'instructions d'installation détaillées sur l'installation utilisateur des accessoires de baie de carte d'extension.

Conformité CE

Compatibilité électromagnétique

Cet appareil est conforme aux directives européennes 89/336/CEE.

- 1 Immunité EN 55024 : 1998
- 1 Émission EN 55022, Classe A : 1994 + A1 : 1995 + A2 : 1997

Sécurité (directive sur la basse tension)

Cet appareil est conforme aux directives européennes 73/23/CEE.

- 1 EN 60950 : 2000

Ces définitions sont classifiées en fonction des normes de sécurité :

- 1 EN 60950 : 2000
 - 1 SELV (Safety Extra Low Voltage) : tension très basse
-

Déclaration de conformité FCC

Cet équipement a été testé et reconnu conforme aux limites pour un périphérique numérique de classe A, conformément à la partie 15 des règles de la FCC. Ces limites ont pour objet d'apporter une protection raisonnable contre des interférences pouvant survenir lorsque l'équipement fonctionne dans un environnement commercial. Cet équipement génère, utilise et peut émettre des ondes radioélectriques et, s'il n'est pas installé et utilisé conformément aux instructions du manuel, peut interférer avec des communications radio.

Tout changement ou modification apporté à cet équipement risque d'annuler le droit d'utiliser l'équipement.

L'utilisation de cet équipement dans une zone résidentielle risque de créer des perturbations auxquelles l'utilisateur devra remédier à ses propres frais.

Cet appareil est conforme à la partie 15 des règles de la FCC. Le fonctionnement de cet équipement est soumis aux conditions suivantes :

1. Cet appareil ne peut générer de perturbations nuisibles et ;
 2. Cet appareil doit accepter les perturbations reçues, notamment les perturbations qui risquent de générer un fonctionnement non souhaité.
-

Industrie Canada (Appareil numérique)

Référence : norme sur le matériel brouilleur, NMB-003, numéro 2

Cet appareil numérique de la classe A respecte toutes les exigences du Règlement sur le matériel brouilleur du Canada.

Déclaration du fabricant

Ceci certifie que ce produit est conforme à la directive UE 89/336/CEE, utilisant les normes CEM EN55022 (classe A) et EN55024. Ce produit satisfait ou dépasse les exigences de sécurité EN60950. Ce produit a été testé et vérifié pour satisfaire les exigences de Classe A CIPR 22.

[Retour au sommaire](#)

[Retour au sommaire](#)

Caractéristiques techniques : Guide de l'utilisateur de l'autochargeur Dell™ PowerVault™ 122T DLT VS80

- [Caractéristiques physiques](#)
- [Caractéristiques de l'autochargeur](#)
- [Caractéristiques environnementales de l'autochargeur](#)
- [Caractéristiques du lecteur de bande](#)

Caractéristiques physiques

Caractéristiques Produit seul	Produit avec emballage	
Hauteur	8,4 cm	20,5 cm
Largeur	41,9 cm	60 cm
Profondeur	60,9 cm (environ 65 cm avec le lecteur de codes-barres)	74,3 cm
Poids	10 kg	11,35 kg

Caractéristiques de l'autochargeur

Caractéristiques	Spécification
Capacité de stockage maximale	Native : 320 Go Après compression : 640 Go (avec un taux de compression de 2:1)
Taux de transfert maximal des données	Natif : 3 Mo/s Après compression : 6 Mo/s (pour un taux de compression de 2:1)
Type de lecteur	1 lecteur DLT VS80
Nombre de logements	8
MSBF (moyenne de permutations entre les pannes)	250 000 heures
Interface	Connecteur HD 68 broches, 16 octets, de type UltraWide SCSI-2 LVD

Caractéristiques environnementales de l'autochargeur

Caractéristiques	Spécification
Température/humidité	
En fonctionnement	10 à 40 °C (température humide, 32 °C max)
Hors fonctionnement	40 à 65 °C (température humide, 40 °C max)
Température de fonctionnement recommandée	20 à 30 °C (température humide, 30 °C max)
Immunité par rapport aux variations de température : variation maximale	10 °C par heure
Humidité	
En fonctionnement	20 à 80 % d'humidité relative (sans condensation)
Hors fonctionnement	10 à 95 % d'humidité relative (sans condensation)
Altitude	
En fonctionnement	0 à 4 000 m
Hors fonctionnement	0 à 9 144 m
Vibrations (5-500 Hz)	
Accélération maximale en fonctionnement	0,25 g RMS (aléatoire)
Fréquence	500 Hz

Caractéristiques du lecteur de bande

Caractéristiques du lecteur DLT VS80

Description	DLT1 (VS80)
Taux de transfert lecture/écriture constant maximal (support DLTtape™IV)	Mode avant compression : 3 Mo/s Après compression (avec un taux de compression de 2:1) : 6 Mo/s
Taux de transfert par rafales	20 Mo/s
Temps d'accès moyen	68 secondes
Temps de chargement jusqu'au début de la bande (pour les cassettes déjà écrites)	59 secondes (en moyenne)
Temps de déchargement depuis le début de la bande	17 secondes (en moyenne)
Temps moyen entre les pannes (MTBF)	>200 000 heures
Type d'interface	Ultra 2 SCSI différentiel basse tension (LVD)

Caractéristiques du support

Caractéristiques

Capacité formatée DLT1	Support DLTtapeIV 40 Go (avant compression) 80 Go (avec un taux de compression de 2:1)
Description de base	1,27 cm (particule métallique)
Longueur de bande	557 m
Dimensions de la cartouche	10,4 x 10,4 x 2,5 cm
Durée de vie du boîtier	30 ans minimum à 20 °C et 40 % d'humidité relative (sans condensation)
Durée de vie de la cartouche	1 000 000 passages (point de la bande passant sur la tête d'enregistrement dans une seule direction)
Durée de la vie de la cartouche de nettoyage	20 utilisations

[Retour au sommaire](#)